

とっても簡単!

たためるジム

取り扱い説明書 対象年齢 1.5~5才未満

たたんだサイズ

(W)650 x (H)510 x (D)430(mm)

組み立てサイズ

(W)1230 x (H)670 x (D)1320(mm)

本体重量 8.0kg

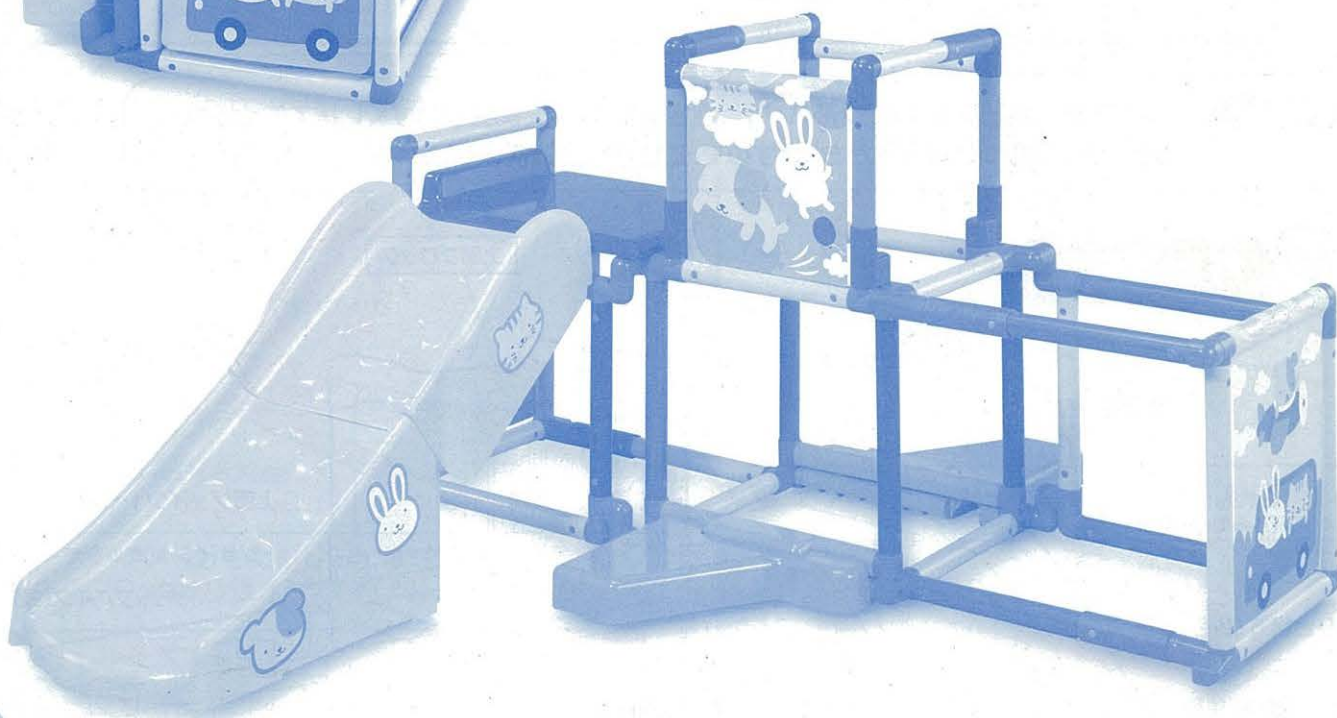
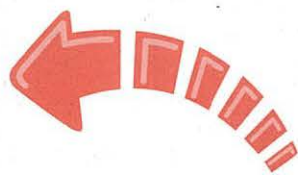

この度は、TOMY「とっても簡単! たためるジム」をお買い上げいただきまして、誠にありがとうございます。ご使用前に、この取り扱い説明書をよくお読みください。また、読み終わった後は必ず保管しておいてください。

TOMY[®]

! 遊ぶ前に必ずお読みください!



! 注意 (ちゅうい)

ほごしや かた かなら よ
保護者の方へ 必ずお読みください。

遊ぶ前の注意

- 思わぬ事故の危険があります。必ず保護者のもとで遊ばせてください。
- 当製品は、1.5才～5才未満を対象にしていますので、それ以外のお子様や大人の方は、決してご使用にならないでください。(体重25kg未満)
- 当製品は屋内専用です。屋外では遊ばないでください。
- 組み立ては、保護者の方が行い、遊ぶ前には必ず点検を行ってください。
- お子様遊ぶ際には必ず完全に組み立てた状態でご使用ください。組み立て途中や、組み立てが不完全ですと、接続部分が外れたり破損の恐れがあり、思わぬ事故の原因となります。
- 組み立ての際、グリップ、各ジョイントのロックがかかっていることを確認してください。
- 各パーツは、長期使用の劣化破損による、ケガの恐れがありますので、定期的な点検をしてください。
- 指定の組み立て方(説明書・組み立て方参照)以外の組み立て方は、決してしないでください。特に、転倒の恐れがあるので、指定の通りに設置してください。
- 安全のため、破損、変形、劣化のある場合は使用しないでください。
- パイプ、グリップなど、各ジョイント部分、すべり台の接合部等に亀裂や破損、ゆるみがある場合は、使用を中止してください。
- 手すり、接合部等に亀裂や破損等がある場合は、使用を中止してください。
- プラスチック袋を、頭から被ったり、顔を覆ったりしないでください。窒息する恐れがあります。

遊ぶ時の注意

- 階段、縁側、ベランダ等、転落の恐れのある場所、火気や暖房器具の近くでの使用は絶対に避けてください。思わぬ事故の原因となります。
- ジムの上、すべり台の上から飛び降りたり、パイプにぶら下がったり、ジムの2段目の上で立ち上がる等は絶対に行わないでください。ケガ等の危険があります。
- 同じパイプ、デッキ等に、2人以上が同時に乗らないでください。
- 付属の「のれん」で顔を覆わないでください。窒息の恐れがあります。
- すべり台で、逆さすべりや立ちすべり等、危険なすべり方をしたり、また、2人以上で同時にすべらないでください。
- 固定式ジムではありませんので、無理に一方に体重をかけると重心をくずし危険です。保護者の方は、遊び方をご指導ください。
- 靴下をはいたままで乗るとすべります。遊ぶ時は必ず、素足かすべりにくい靴下をご使用ください。
- 首下げカバン、ネックレス等、引っかかりの原因になるようなものは身につけないで遊ばせてください。
- 脚立、踏み台等、遊具以外の目的には使用しないでください。
- すべり台の下には物を置かないでください。また、下に人がいないことを確認してからすべってください。
- 乱暴に使用しないでください。

お願い

- プラスチック袋、プラスチック帯バンドは梱包材ですので、開封後はすぐに捨ててください。
- 床材や畳を傷つける場合がありますので、ご注意の上お使いください。



各部の名称

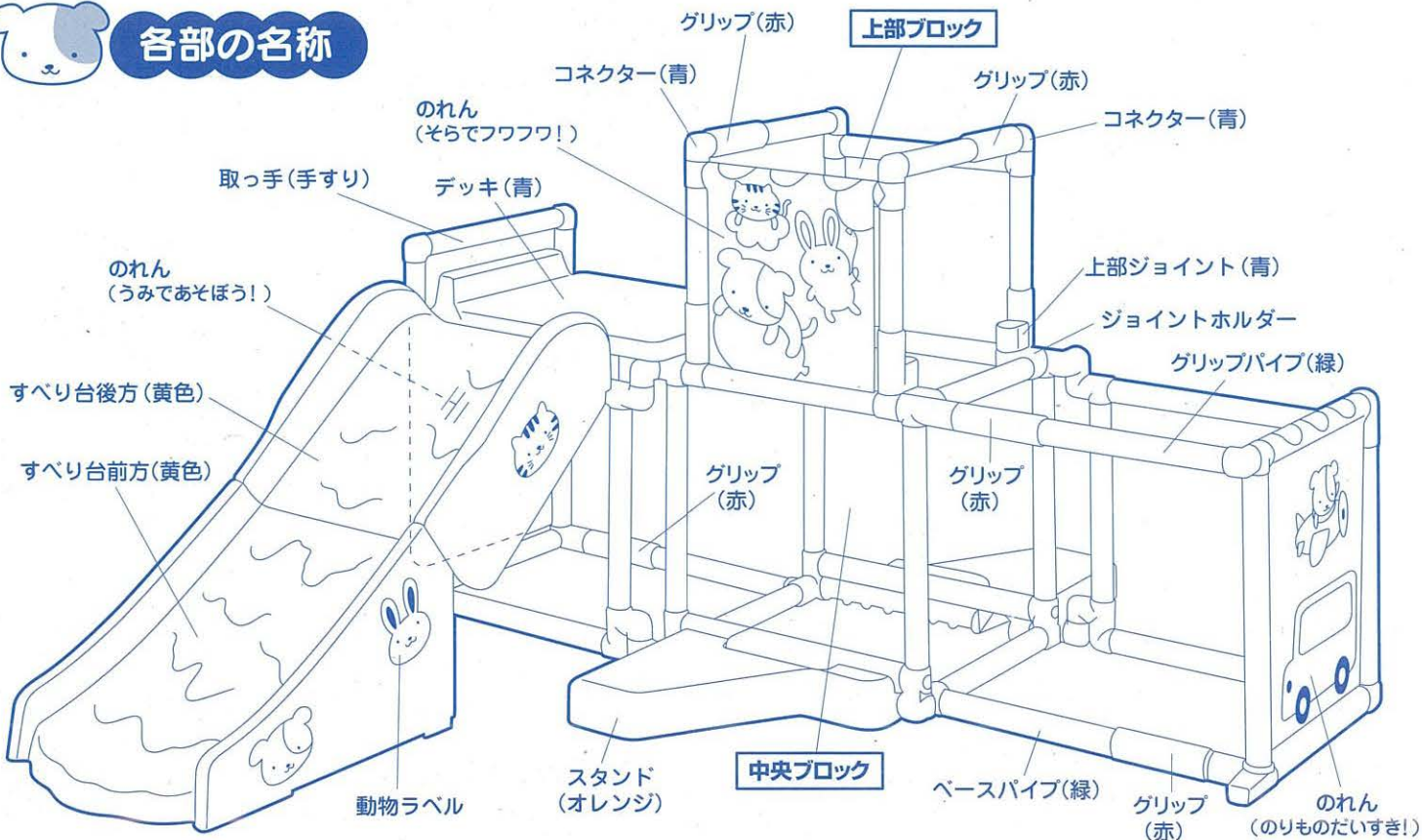



組み立て方

※必ず保護者の方が組み立ててください。
 ※組み立てる際は、お子様を近づけないでください。
 ※たたんだ状態、組み立て途中では遊ばせないでください。

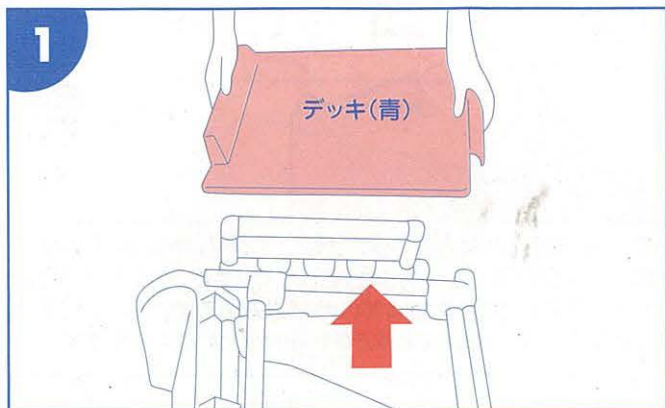

①デッキ(青)をはずします。

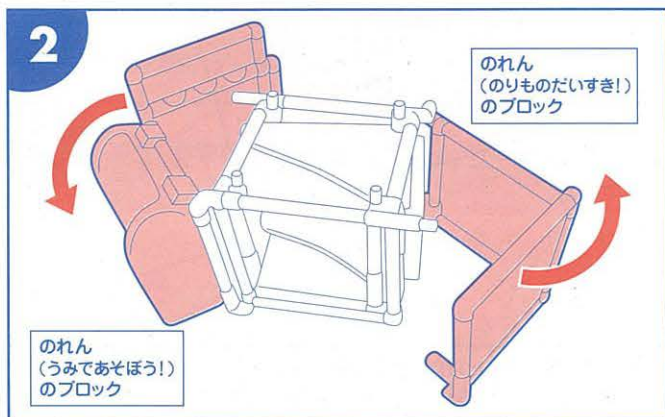

②両側のブロックを矢印方向に開きます。

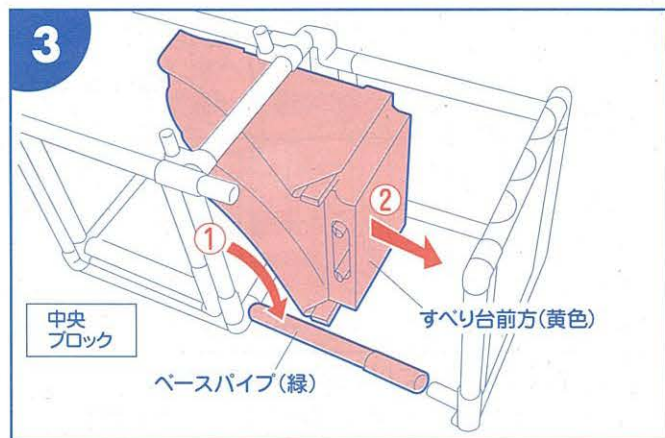

③ベースパイプ(緑)をたおし(①)、すべり台前方(黄色)を中央ブロックから抜きとります(②)。

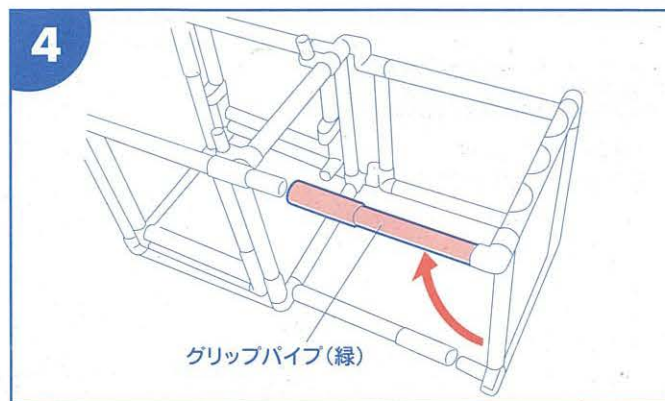

④グリップパイプ(緑)を矢印の方向に起こします。

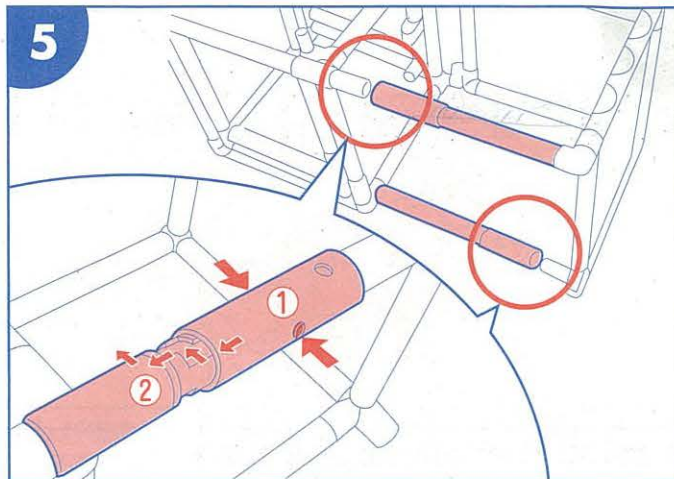

⑤起こしたグリップパイプ(緑)のグリップ部分(左右)にあるボタン(オレンジ)押し込みながら(①)グリップを(②)のようにスライドさせます。ベースパイプも同様に連結します。

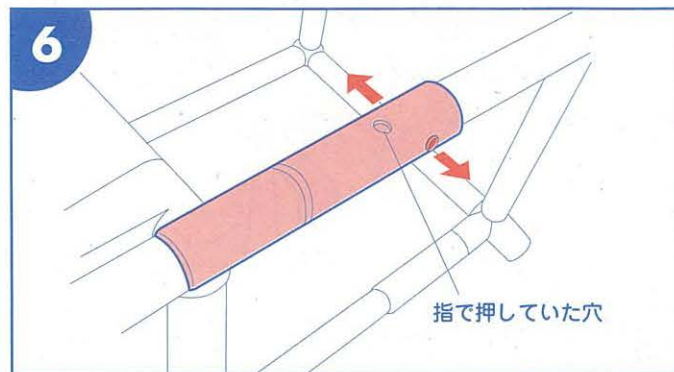

⑥指で押していた穴とは別の穴からボタン(オレンジ)が出てくれば連結完了です。ベースパイプも同様です。

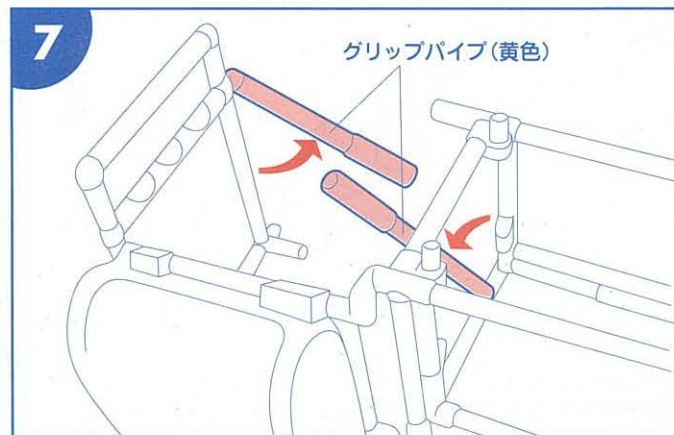

⑦すべり台側のグリップパイプ(黄色)も⑤、⑥と同様に連結します。

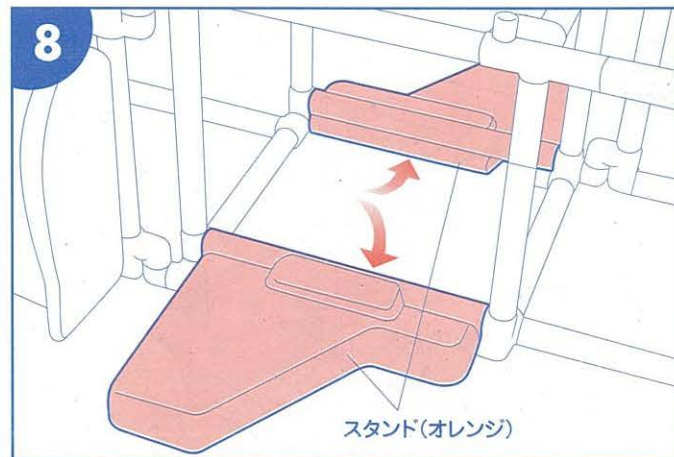

⑧ジム本体を少し持ち上げ、スタンドを左右に水平になるまで開きます。きちんと固定されたことを確認してください。

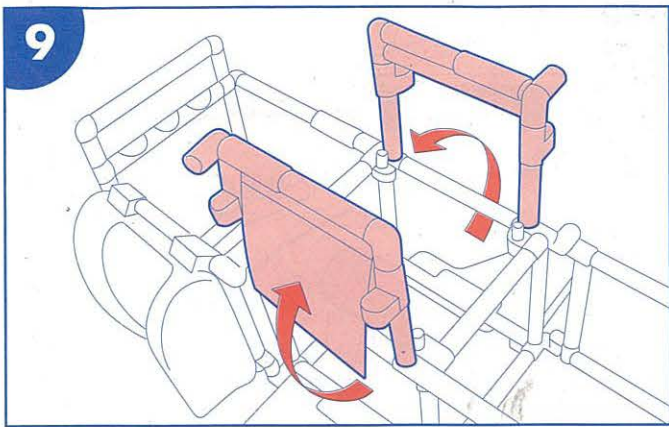

⑨ 上部ブロックを外側から上方に起こします。

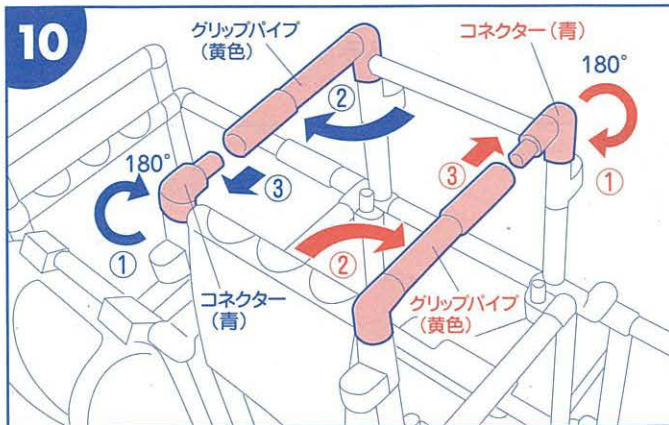

⑩ コネクター(青)を180°回し(1)、グリップパイプ(黄色)を図のように開きます(2)。コネクター(青)とグリップパイプ(黄色)を前ページ⑤、⑥と同様に連結(3)します。

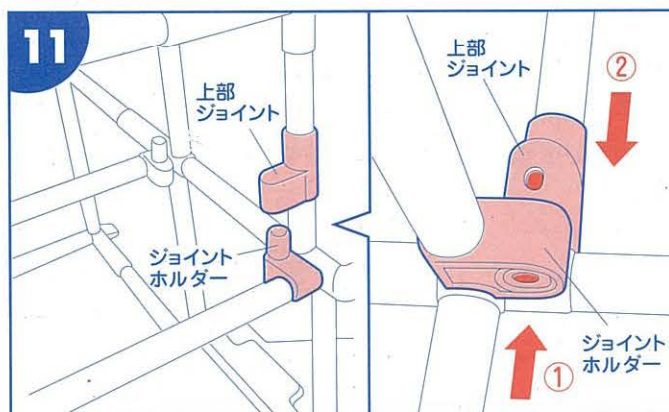

⑪ ジョイントホルダーの下側の凹みにあるボタンを押しながら(1)上部ジョイントを差し込みます(2)。最後まで押し込むとロックがかかります。
※ジョイント差し込みの際は指などのはさみ込みに注意してください。

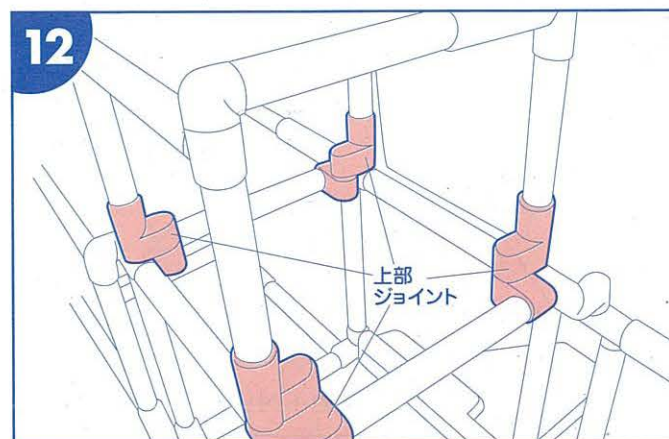

⑫ 4カ所ある上部ジョイントをすべて連結させてください。
※ロックが不十分ですと、はずれや破損の原因になります。

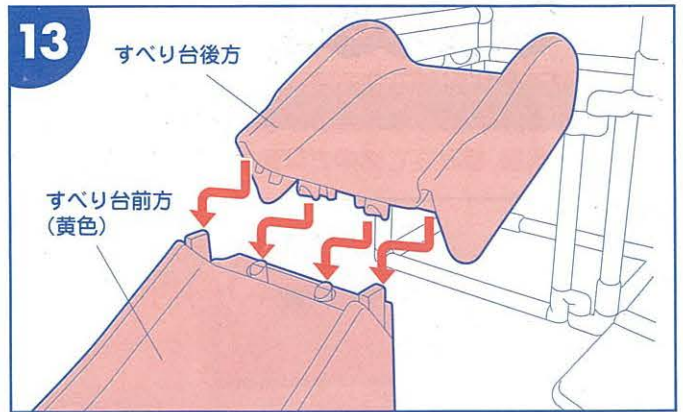

⑬ すべり台後方と前方をしっかりとセットします。ゆるみ、すき間のないよう最後までしっかりとセットしてください。ゆるみやすき間があると、使用中のはずれやはさみ込みの原因となります。
※安全のため、すべり台前方と後方のセットはかためになっています。

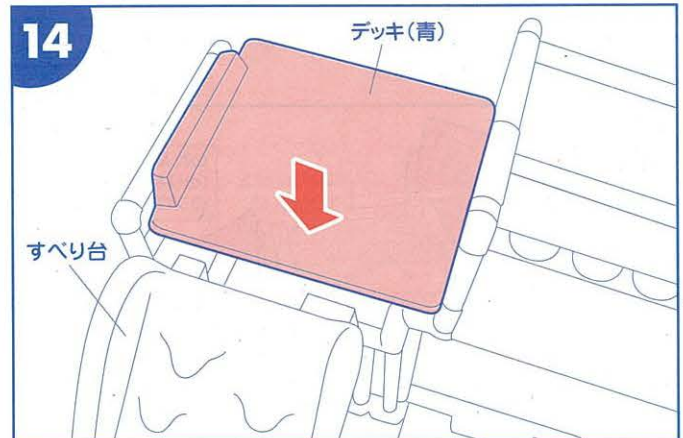

⑭ デッキ(青)をしっかりとはめます。
※デッキは上図位置以外には取り付けないでください。

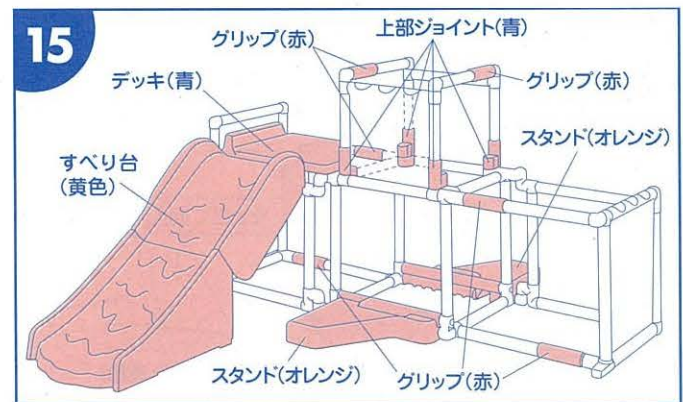

⑮ これで完成です。最後に以下を確認してください。
・グリップ(赤)[6カ所]はしっかりとロックされていますか？
・上部ジョイント(青)[4カ所]はきちんとロックされていますか？
・すべり台(黄色)、デッキ(青)はしっかりとセットされていますか？
・スタンド(オレンジ)[2カ所]はしっかりと固定されていますか？
※遊ぶ時は必ず、素足かすべりにくい靴下をご使用ください。

どうぶつラベルについて

どうぶつラベルは
ご自由にお貼りください。

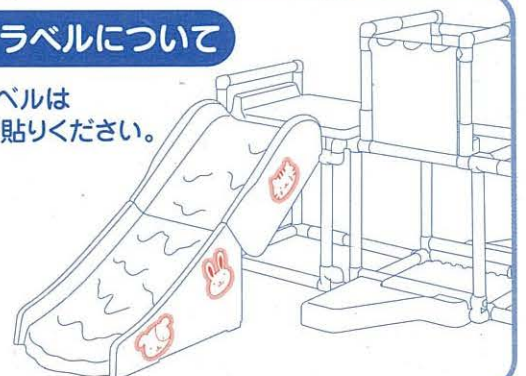



たたみ方

- ※必ず保護者の方がたんでください。
- ※たたむ際は、お子様を近づけないでください。
- ※たたんでいる途中で、遊ばせないでください。
- ※たたんだ状態では遊ばせないでください。

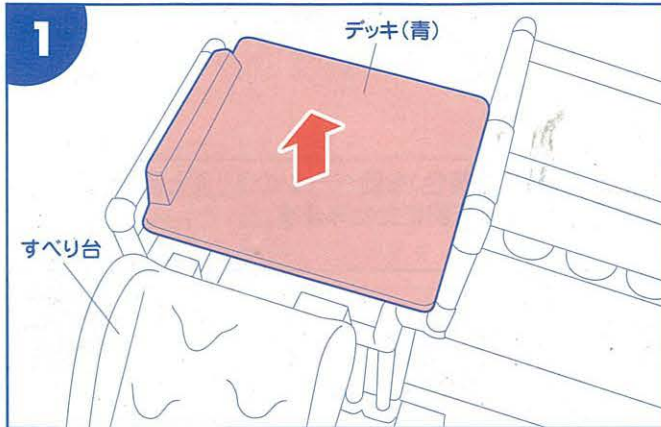

①デッキ(青)をはずします。

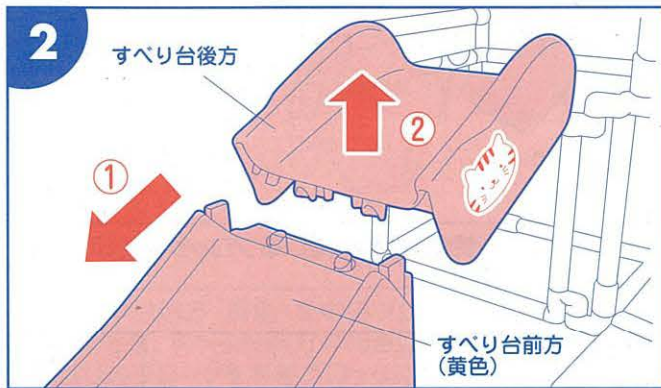

②すべり台前方(黄色)をはずします(①)。片手ですべり台前方を押さえ、すべり台後方を上方に持ち上げます(②)。勢いをつけず、ゆっくりおこなってください。

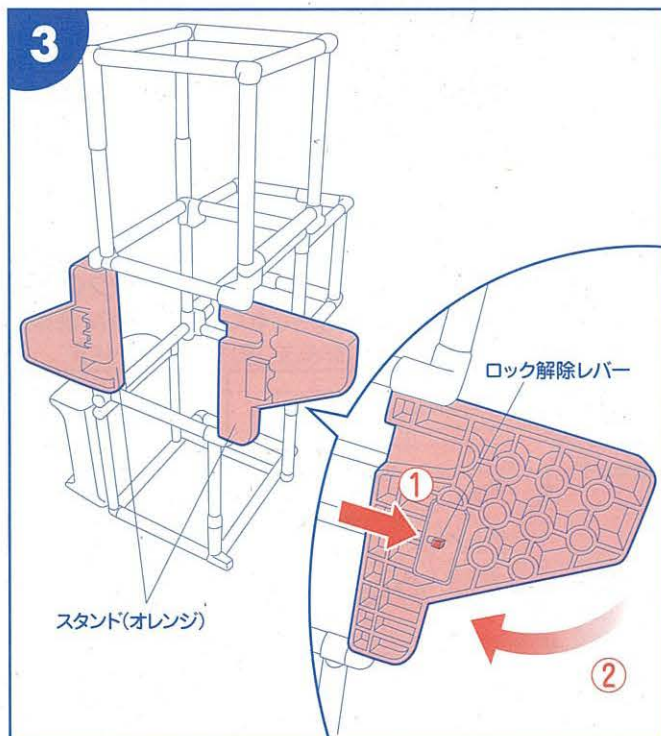

③ジム本体を立ててから、スタンドの裏にあるロック解除レバーを矢印の方向に押しながら(①)、スタンドを内側に折り曲げます(②)。

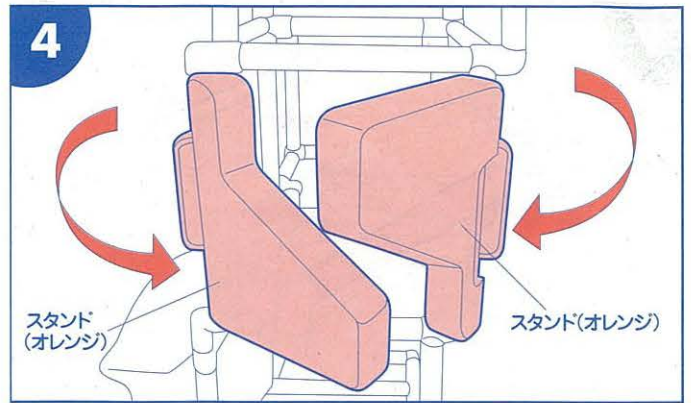

④反対側のスタンドも同様にして、内側に折り曲げます。※スタンドに手をはさまないように注意してください。

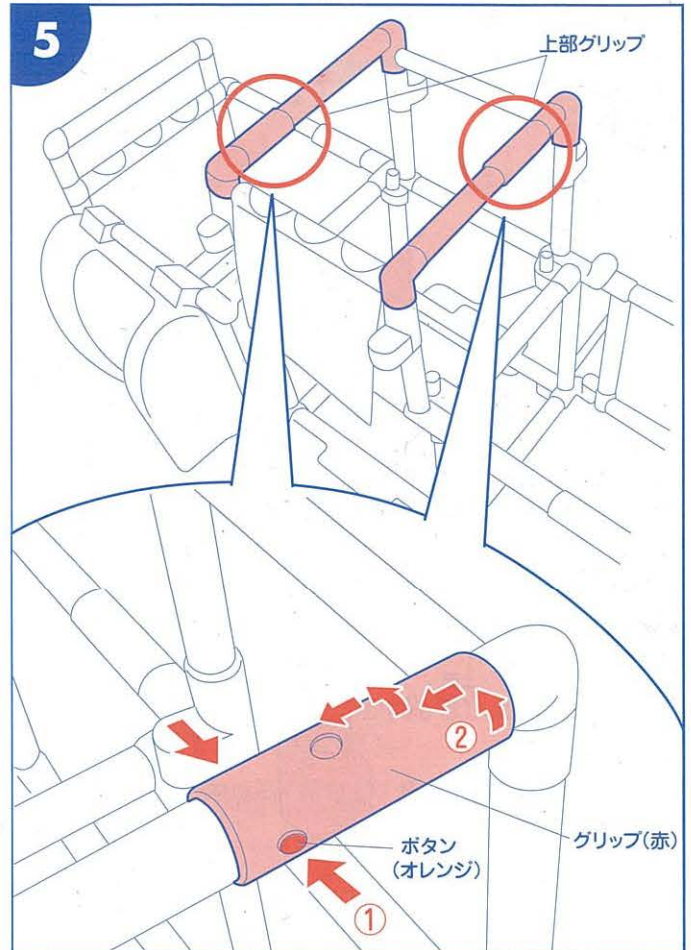

⑤立てたジム本体を元に戻し、上部グリップをはずす準備をします。上部グリップは図のように左右のボタン(オレンジ)を押しながら(①)、グリップを(②)のように動かしてロックを解除します。



⑥ボタン(オレンジ)が左右から出るようにしてグリップを固定します。

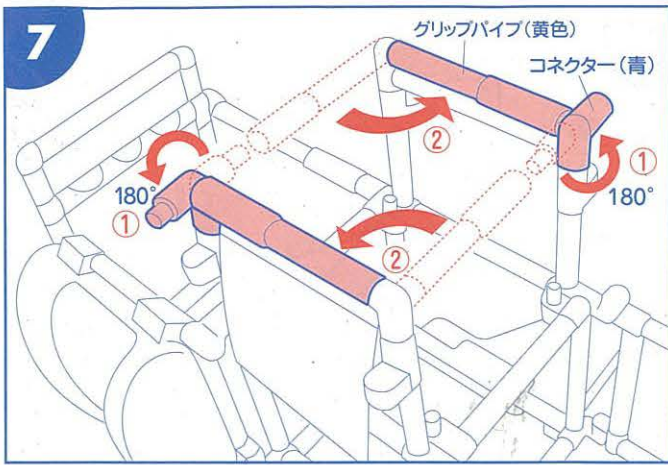

⑦ロックを解除したコネクター(青)を180°回し(①)、グリップパイプ(黄色)を図のようにセットします(②)。

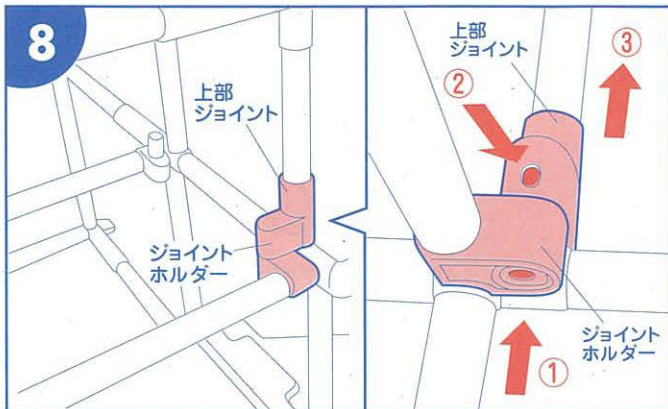

⑧ジョイントホルダーの下側の凹みの奥を押しながら(①)、上部ジョイントのボタンを押し込み(②)、上部ジョイントを上スライドさせます(③)。

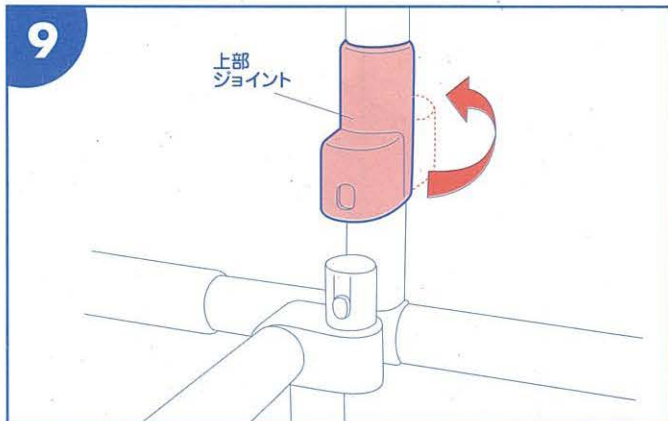

⑨4つの上部ジョイントを外側に向くように回転させます。

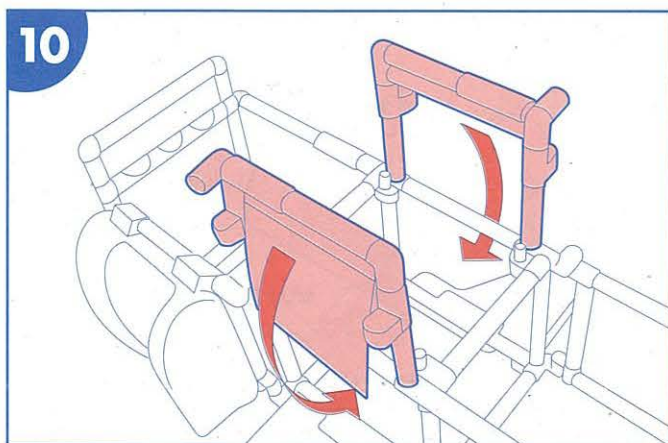

⑩上部ブロックを外側から下方にたたみます。

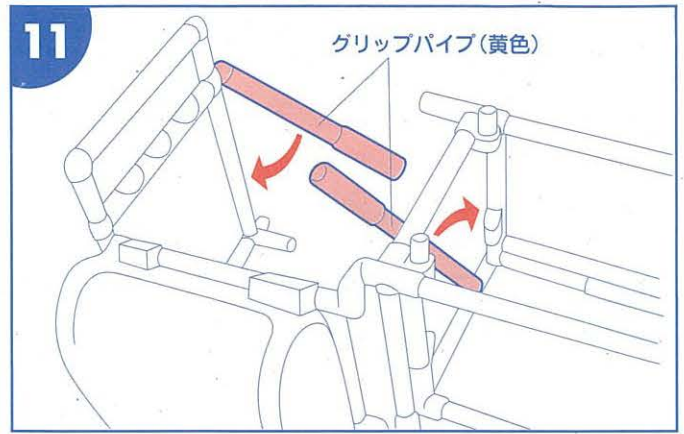

⑪グリップパイプ(黄色)を前ページの⑤、⑥と同様の手順ではずし、矢印の方向にたたみます。

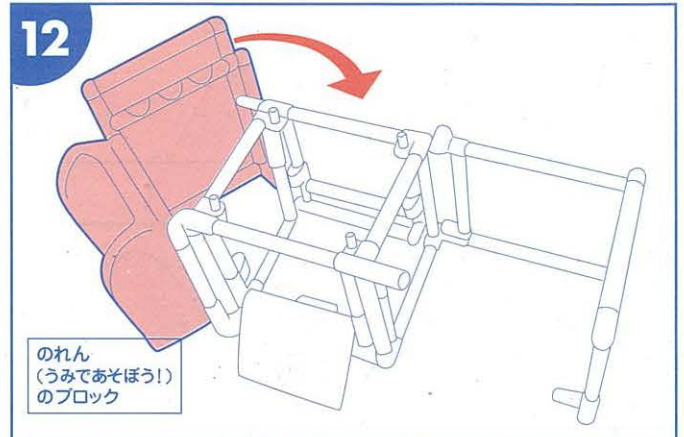

⑫すべり台後方(黄色)に付いているブロックを矢印の方向に折りたたみます。

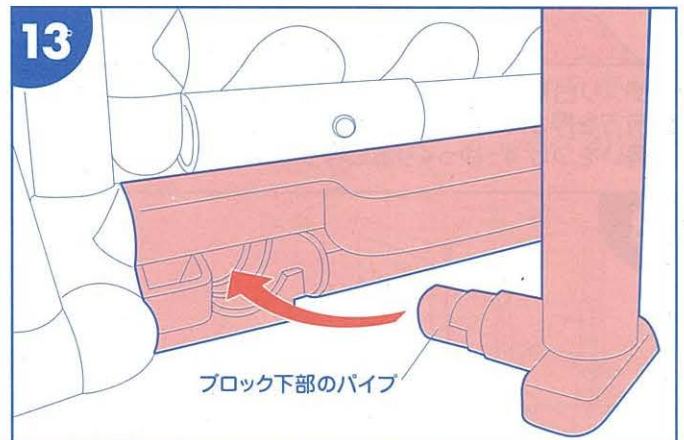

⑬スタンドにある穴の部分に折り曲げてきたブロックの下部を差し込みます。



⑭スタンド裏にある固定パーツにブロック下部のパイプをはめて固定します。

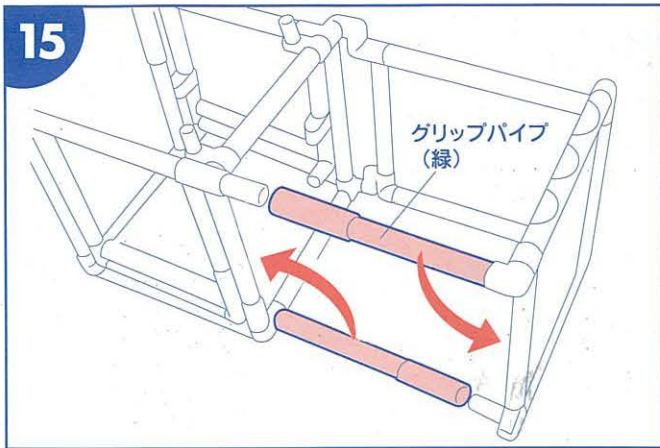

15 グリップパイプ(緑)を3ページの⑤、⑥と同様の手順で
はずし、矢印の方向にたたみます。

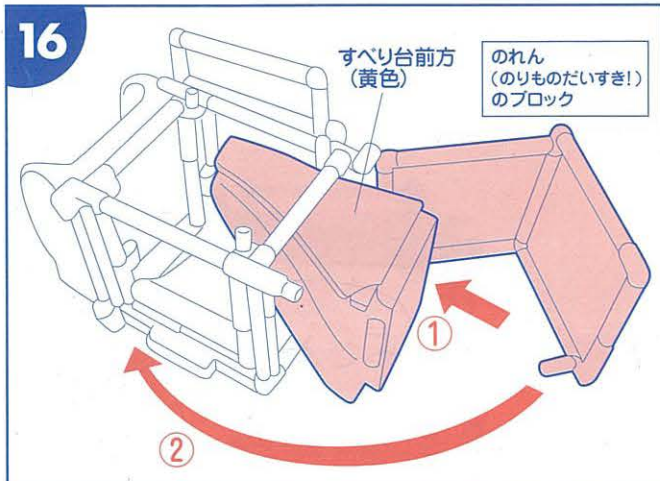

16 すべり台前方(黄色)を中央ブロックに入れます(①)。
このとき、すべり台前方の向きに注意してください。次に
残りのブロックを本体ブロックにたたみ込みます(②)。

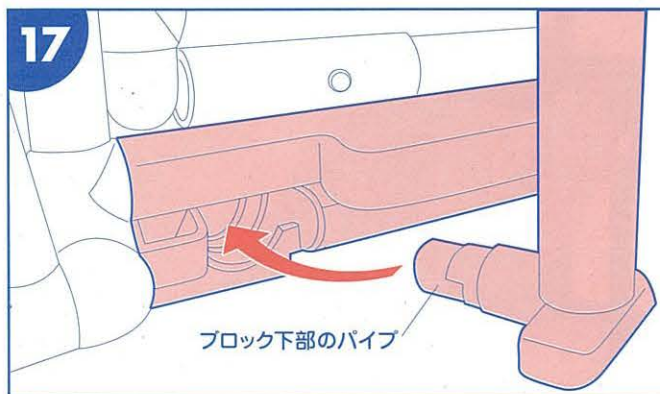

17 反対側と同様にスタンドにある穴の部分に折り曲げてきた
ブロックの下部を差し込みます。⑭と同様の方法で固定します。

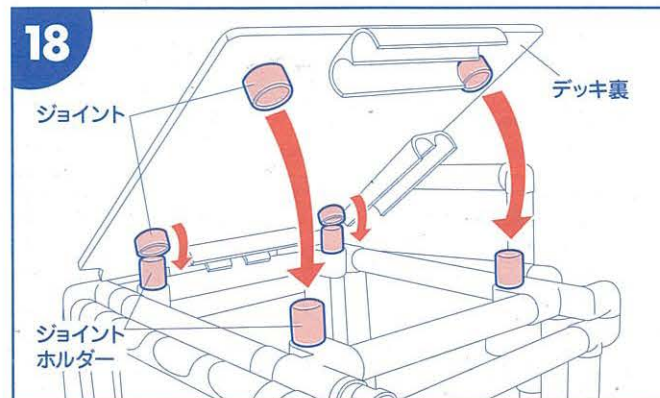

18 デッキの裏にある4カ所のパイプ状のジョイント(①)を
ジョイントホルダーに合わせます。

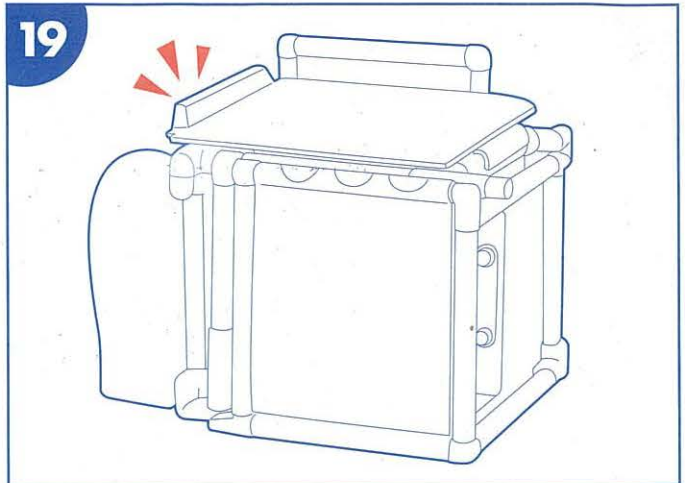

19 完了です。
※収納状態の時、デッキの上には乗らないでください。
思わぬ事故の原因になります。

持ち運びの注意

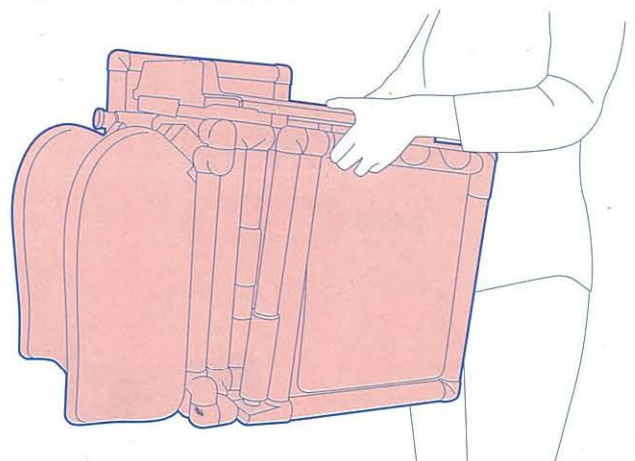

持ち運びの際は、各ブロックが開かないようにパイプ2本
に手をかけて運んでください。

※持ち運びの際は高く持ち上げず、できるだけ低い位置で
運んでください。

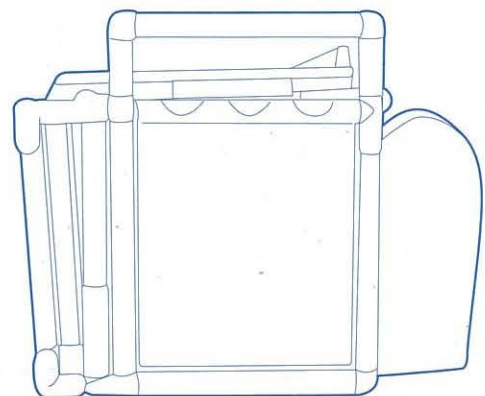

※収納するとフレームが開かない構造にするため、きちんとした
立方体にはなりません。

保管上の注意

- たたんだ状態で保管の際も、安定した場所に置いてください。
- ふみ台として使用しないでください。
- たたんだ状態や、たたみ途中のままで遊ばせないでください。