



GRIDMAN  
UNIVERSE



GRIDMAN  
UNIVERSE

TAKARA  
TOMY

### 株式会社 タカラトミー

〒124-8511 東京都葛飾区立石 7-9-10

タカラトミーでは「子どもたちに安全で楽しいおもちゃと夢を」を第一に考えております。そのため、常に製品に対し研究、改良を行っており、お買い上げ時期によって同一製品の中にも多少異なるものや、パッケージの写真やイラストなど異なる場合がございますがご了承ください。製品につきましては、万全の注意をはらって製造に当たっておりますが、万一お気づきの点がございましたら下記までご連絡ください。

**タカラトミーグループ お客様相談室** おかけ間違いのないようご注意ください

製品の修理などについては下記お客様相談室までお問い合わせください

**0570-041031** 電話受付時間 10～17時  
月曜日～金曜日（土日・祝日を除く）

タカラトミーサポート 検索



本製品のお客様サポートは日本国内でのご購入かつ日本国内からのお問い合わせに限りです。

(Customer service is only available in case this product purchased in Japan and inquired from Japan domestic.)

●たのしいタカラトミーの情報はインターネットで [www.takaratomy.co.jp](http://www.takaratomy.co.jp)

© TOMY

### ⚠ 注意

●この商品は対象年齢 15 才以上です。小さなお子様には絶対に与えないでください。●小さな部品がありますので、誤って飲み込むなど思わぬ事故の危険がありますので小さなお子様には絶対に与えないでください。●尖っている部品があります。取り扱いには十分注意してください。●付属の武器で人をつつく、たたく等の乱暴な遊びをしないでください。●ロボットの関節などに指をはさまないようにご注意ください。●ぶつかけたり、振り回すなどの乱暴な遊びをしないでください。●可動部のスキマには指などを入れないでください。はさまれてケガをする恐れがあります。●この製品には小型の磁石が含まれます。磁石を飲み込んだ場合は、腸壁を超えてくっつき、深刻な感染症を起こす恐れがあります。万一、磁石を飲み込んだ場合にはすぐに医師の診察を受けてください。●プラスチック袋を頭から被ったり、顔を覆ったりしないでください。窒息する恐れがあります。●不測の事故の恐れがありますので、ご使用後は 3 才未満のお子様の手の届かないところに保管してください。

〈使用上の注意〉○ご使用前に「取扱説明書（本書）」をよくお読みください。また読み終わった後は必ず保管しておいてください。○各パーツは無理に曲げたり、引っ張ったりしないでください。○ダイアクロン隊員の足裏にマグネットを使用しております。テレビ、ゲーム機、時計、パソコン、磁気ディスク、携帯電話やデジタルカメラなどの磁気記録方式の製品には近づけないでください。磁気で機能異常が起こる場合があります。○本体を上から押し付けしないでください。本体が倒れたり、部品が外れたりする場合があります。○本体をディスプレイする時は、本体が倒れる恐れがありますので不安定な場所にディスプレイしたり、安定性の悪いポージングでディスプレイしないでください。○本体を持ち運ぶ際は取付けた部品等を持たず、本体をしっかりと持って運んでください。○製品の仕様上、変形の動作を行うと彩色部が剥がれたり、色移りする場合があります。また変形時や部品のつけ外しの際に部品が白くなる事があります。予めご了承ください。○本製品を樹脂製の家具等の上に長時間置くと色が移ったり、貼り付いたりする場合があります。○包装材は開封後はすぐに捨ててください。

ダイアクロン / グリッドマンユニバース 01

# 超神合体バトルスグリッドマン BATTLES GRIDMAN

取扱説明書

©TOMY ©円谷プロ

※写真、イラストと商品は異なる場合があります。

対象年齢 15 才以上

# 超神合体バトルスグリッドマン BATTLES GRIDMAN

この度は、タカラトミー「ダイアクロン / グリッドマンユニバース 01 超神合体バトルスグリッドマン」をお買い上げいただきまして、誠にありがとうございます。ご使用前に、この取扱説明書(本書)をよくお読みください。また、読み終わった後は必ず保管しておいてください。

## CONTENTS

## セット内容

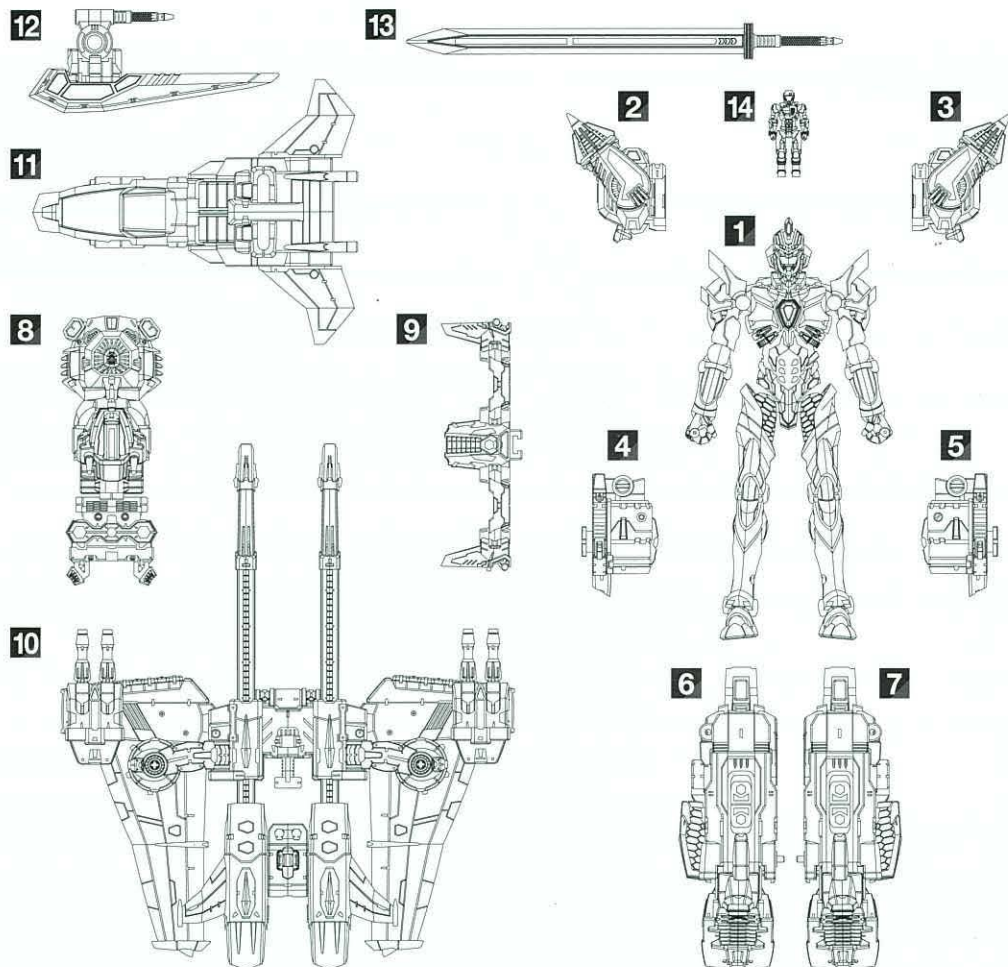

- |                |               |                  |                 |
|----------------|---------------|------------------|-----------------|
| 1 グリッドマン本体 × 1 | 6 脚アーモ右 × 1   | 11 ボレットファイター × 1 | ■ パンフレット × 1    |
| 2 肩アーモ右 × 1    | 7 脚アーモ左 × 1   | 12 サンダーシールド × 1  | ■ 取扱説明書(本書) × 1 |
| 3 肩アーモ左 × 1    | 8 胸アーモ × 1    | 13 サンダーソード × 1   |                 |
| 4 腕アーモ右 × 1    | 9 腰アーモ × 1    | 14 ダイアクロン隊員 × 1  |                 |
| 5 腕アーモ左 × 1    | 10 ハンガー本体 × 1 |                  |                 |

### GRIDMAN (PrimalFighter) グリッドマン本体

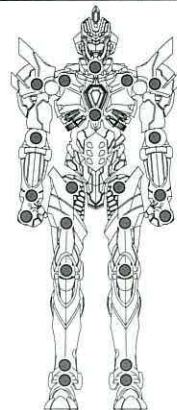

○印が関節部です。  
各部を可動させることができます。

### DIA-NAUTS ダイアクロン隊員

○印が関節部です。  
ポーズ中に関節部が外れることがあります。  
外れた場合は再セットしてください。

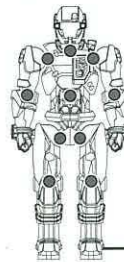

下から見た図

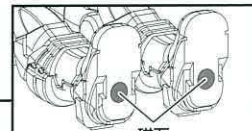

足に磁石が組み込まれています。  
磁石を利用して鉄板などの  
上に立たせることができます。

### THUNDER CRASH CALIBER

## サンダークラッシュキャリバー

#### サンダーソードの持たせ方

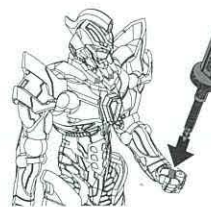

サンダーソードのグリップを手の  
凹部に差し込み持たせます。  
※左右どちらの手にも持たせることが  
できます。

#### サンダーシールドへの変形と持たせ方



図のパーツを左右に開きます。

サンダーシールドのグリップを手の  
凹部に差し込み持たせます。  
※左右どちらの手にも持たせることが  
できます。

#### サンダークラッシュキャリバーへの変形と持たせ方

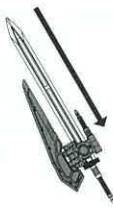

サンダーシールドを図のようにサンダーソードに  
スライドさせて取り付けます。

サンダークラッシュキャリバー  
のグリップを手の凹部に差し込  
み持たせます。  
※左右どちらの手にも持たせること  
ができます。

# ボレットファイター

## ダイアクロン隊員の乗せ方

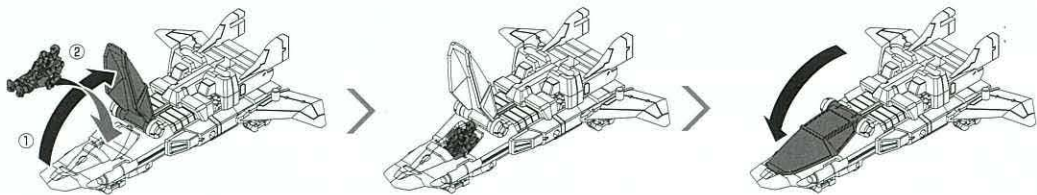

- ① コックピットハッチを開きます。
- ② ダイアクロン隊員を乗せます。

コックピットハッチを閉じます。

## ランディングギアの収納

下から見た図

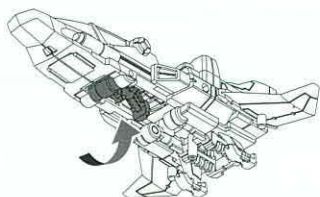

ランディングギアを収納させることができます。

## 機体の伸縮

前から見た図

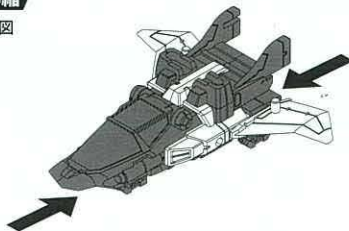

機体の前部と後部を図のようにスライドさせ、機体の長さを変えることができます。

## COMBAT SUPPORT AIRCRAFT

# 戦闘支援機への変形合体

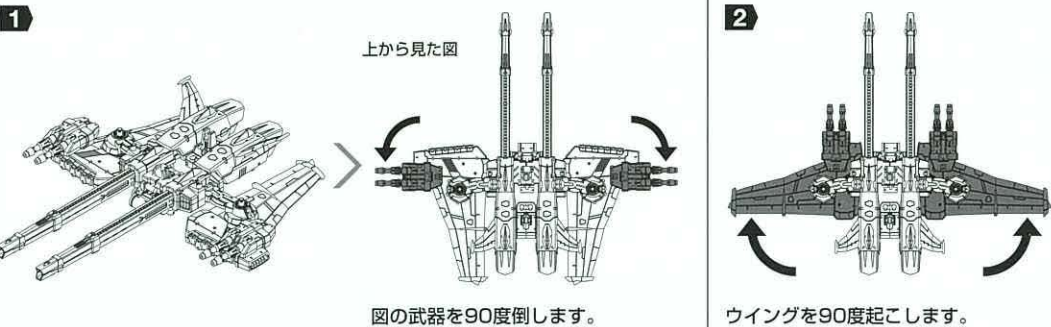

上から見た図

図の武器を90度倒します。

2

ウイングを90度起こします。

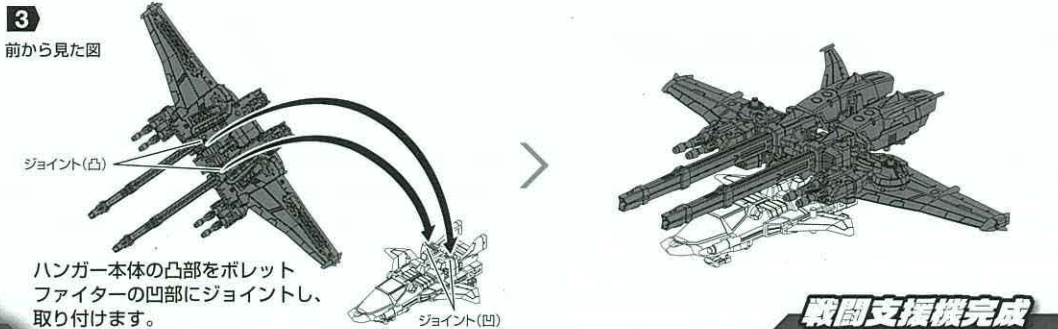

3 前から見た図

ジョイント(凸)

ジョイント(凹)

ハンガー本体の凸部をボレットファイターの凹部にジョイントし、取り付けます。

**戦闘支援機完成**

# 強化合体マシン / アシストウエポン : バトルハンガーへの変形合体

- 1 戦闘支援機への変形合体 2 の状態から変形させます。

裏返した状態  
前から見た図

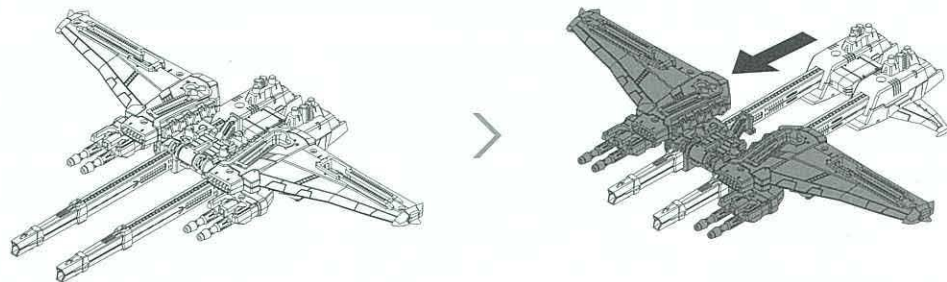

ハンガー本体を裏返します。

ウイング部全体を前方にスライドさせます。

- 2 正面から見た図

※肩アーモアの左右に注意して取り付けてください。

肩アーモア右 肩アーモア左

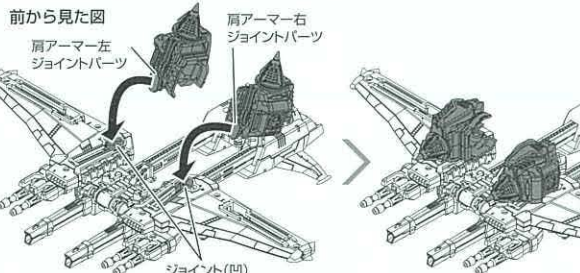

前から見た図

肩アーモア左 ジョイントパーツ 肩アーモア右 ジョイントパーツ

ジョイント(凹)

肩アーモア右・左のジョイントパーツをウイングのジョイント凹部に差し込みます。

- 3 通常変形

横から見た図

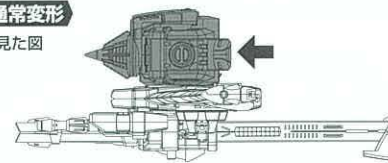

肩アーモア右・左を図の位置までスライドさせます。※反対側も同様にスライドさせます。

上から見た図



肩アーモア右・左を「カチッ!」と音が出るまで外側にスライドさせることもできます。

- 4 下から見た図

※腕アーモアの左右に注意して取り付けてください。

腕アーモア右 腕アーモア左

前から見た図 腕アーモア左 ジョイントパーツ 腕アーモア右 ジョイントパーツ

ジョイント(凹)

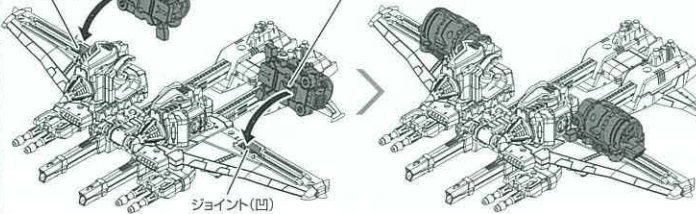

腕アーモア右・左のジョイントパーツをウイングのジョイント凹部に差し込みます。

- 5

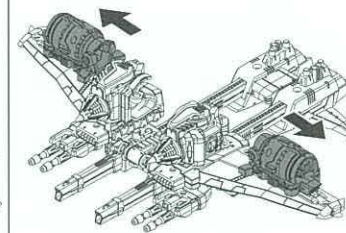

腕アーモア右・左を図の位置までスライドさせます。※最大までスライドさせず、中程で止めるように調整してください。

6

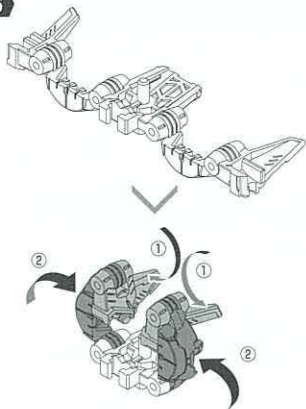

- ①腰アーチャー正面部を折りたたみます。
- ②腰アーチャー側面部を起こします。

7

後ろから見た図

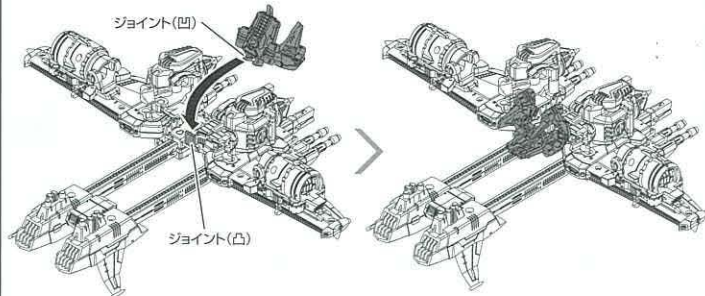

腰アーチャーの凹部をハンガー本体の凸部にジョイントし、取り付けます。

8

前から見た図

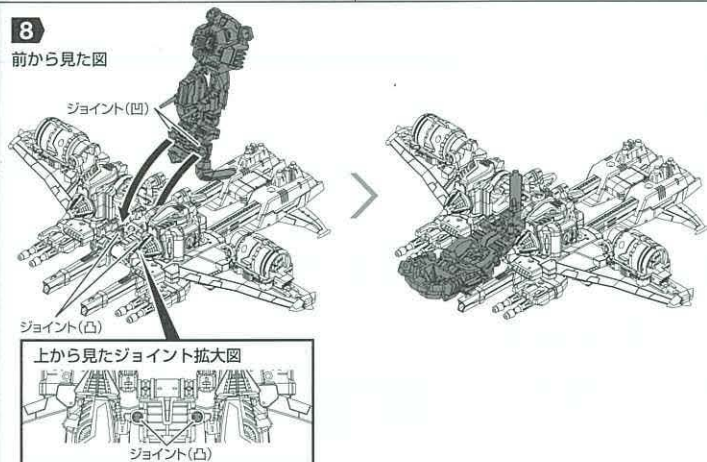

胸アーチャーの凹部をハンガー本体の凸部にジョイントし、取り付けます。

9

前から見た図

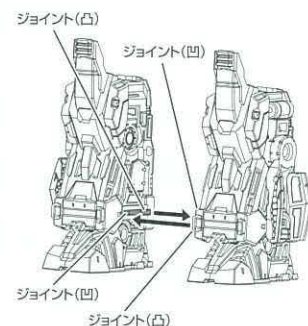

脚アーチャー右・左を凹部と凸部で合わせ、ジョイントします。

10

後ろから見た図

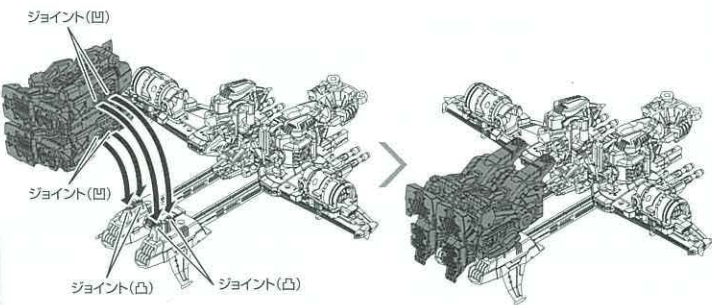

脚アーチャー右・左の凹部をハンガー本体の凸部にジョイントし、取り付けます。

11

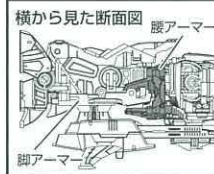

キャノン部を腰アーチャーと脚アーチャーが干渉するまでスライドさせます。

12

前から見た図

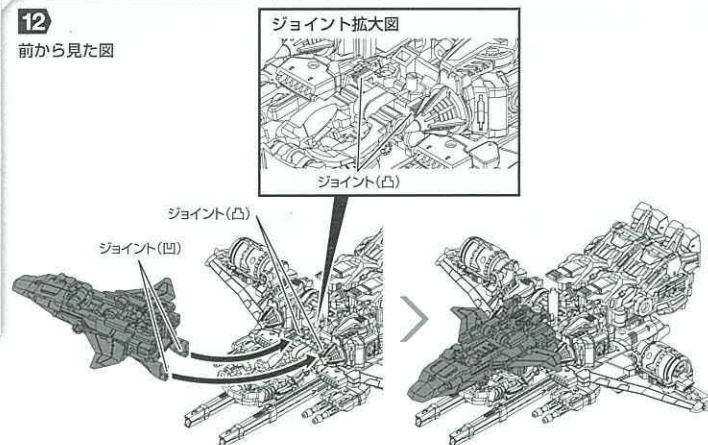

ポレットファイターの凹部をハンガー本体の凸部にジョイントし、取り付けます。

13

裏返して表にした状態  
後ろから見た図

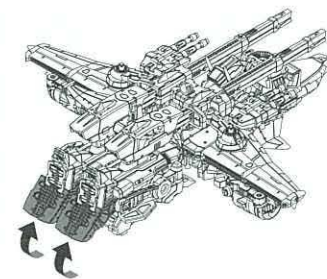

つま先を起こします。

14

前から見た図

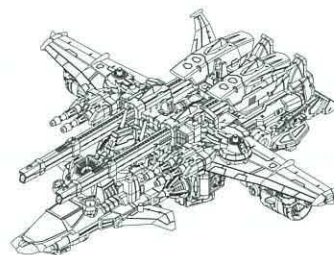

強化合体マシン/アシストウエポン  
バトルハンガー完成

バトルハンガー：ライドアタックモード

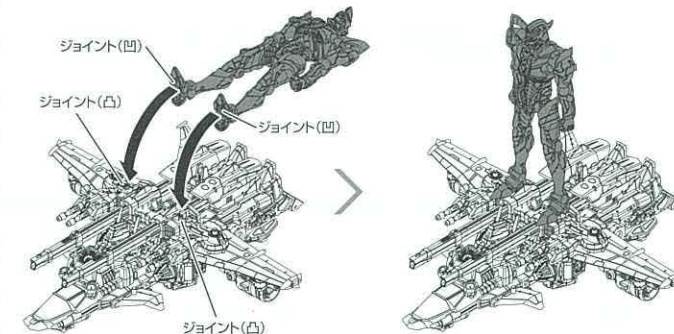

グリッドマン本体足裏の凹部をバトルハンガーの凸部にジョイントすることで、機体の上に乗せてライドアタックモードにすることができます。

サンダークラッシュキャリバーの懸架 A

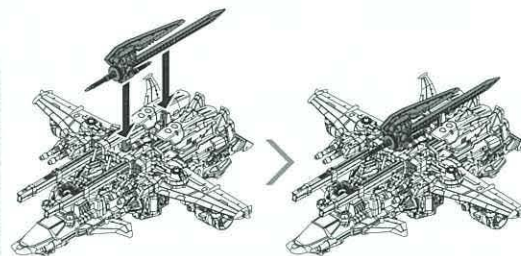

サンダークラッシュキャリバーの剣先を後方に向けた状態でバトルハンガーの凹部にジョイントし、取り付けます。

サンダークラッシュキャリバーの懸架 B

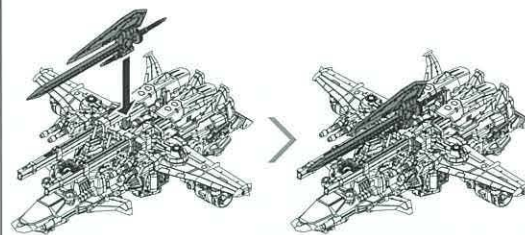

サンダークラッシュキャリバーの剣先を前方に向けた状態でバトルハンガーの凹部にジョイントし、取り付けます。

超神合体バトルスグリッドマン : A モード (飛行 / 砲撃機動モード)

肩アーチャー右・左の取り付け方

前から見た図

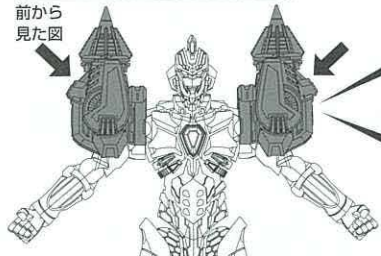

肩アーチャーの  
ジョイント拡大図



グリッドマン本体の  
ジョイント拡大図

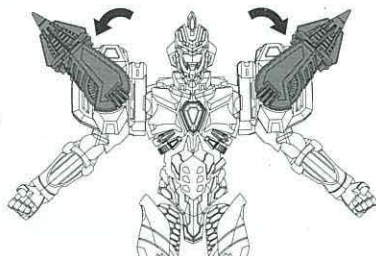

ニードルを図の位置まで倒します。

肩アーチャー右・左の内部の凸部をグリッドマン本体肩部の凹部にジョイントし、取り付けます。

胸アーチャーの取り付け方

横から見た図

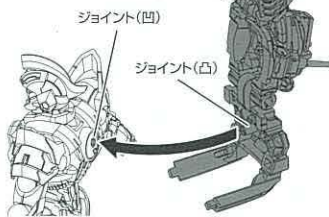

胸アーチャーをグリッドマン本体の背中の凹部にジョイントし、取り付けます。

ジョイント拡大図

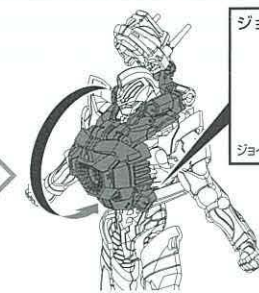

胸アーチャーの図のパーツを下ろし、ジョイントで固定します。

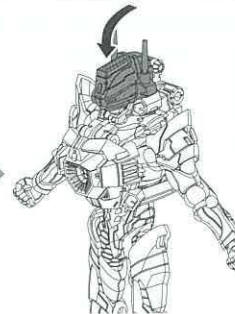

マスクを下ろします。

腰アーチャーの取り付け方

後ろから見た図

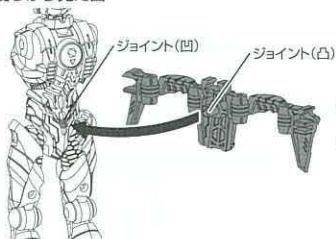

腰アーチャーの凸部をグリッドマン本体の腰の凹部にジョイントし、取り付けます。

前から見た図



腰アーチャーを閉じ、ジョイントで固定します。

ジョイント拡大図

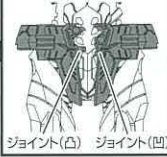

腕アーチャー右・左の取り付け方

前から見た図



ジョイント拡大図

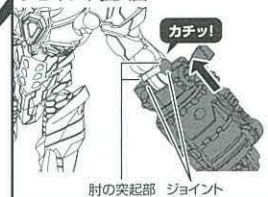

腕アーチャー右・左を図のようにスライドさせ、肘のジョイントをグリッドマン本体腕部の肘の突起部に「カチッ!」とはめて、取り付けます。

脚アーチャー右・左の取り付け方

前から見た図

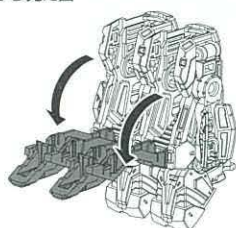

脚アーチャー右・左のカバーを開きます。

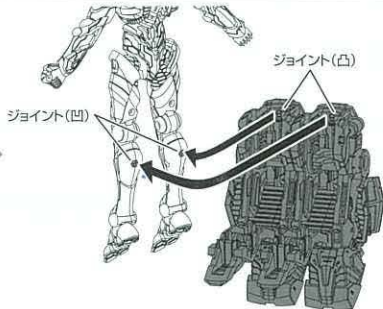

脚アーチャーの凸部をグリッドマン本体の脚部の凹部にジョイントさせ、取り付けます。

ハンガー本体の取り付け方

戦闘支援機への変形合体 2 の状態から変形させます。

上から見た図

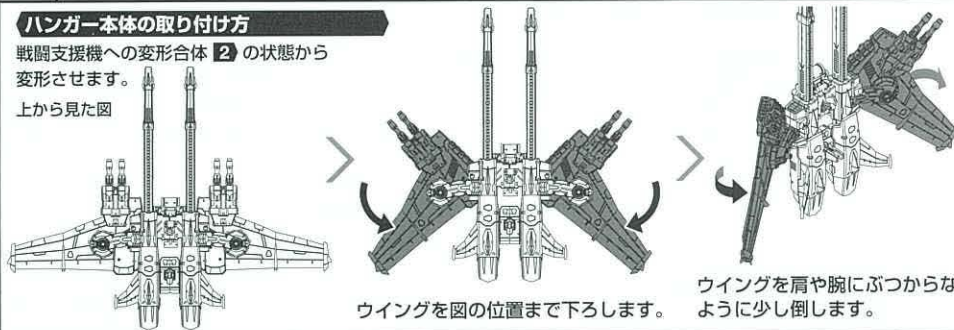

ウイングを図の位置まで下ろします。

ウイングを肩や腕にぶつからないように少し倒します。

後ろから見た図

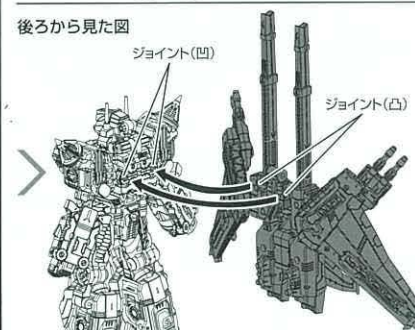

前から見た図



ハンガー本体の凸部をグリッドマン本体の背中の凹部にジョイントし、取り付けます。

超神合体バトルスグリッドマン  
Aモード(飛行/砲撃機動モード)完成

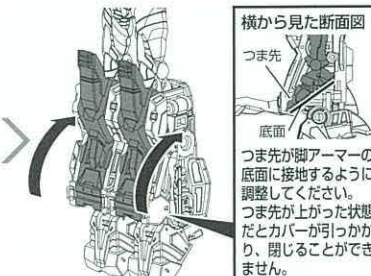

脚アーチャー右・左のカバーを閉じます。

横から見た断面図

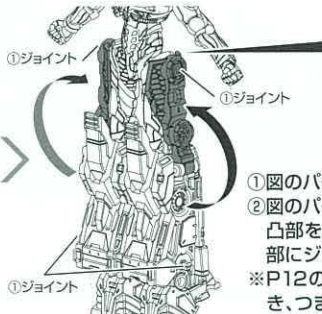
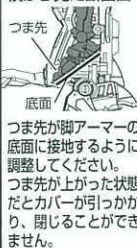

②ジョイント拡大図



①図のパーツのジョイントを外します。  
②図のパーツを持ち上げ、パーツ内側の凸部をグリッドマン本体大腿部の凹部にジョイントします。  
※P12の 19 と 20 を参考に脚部を開き、つま先を起してください。

# 強化鎧装機動・グランドオメガクロス

GRAND OMEGACROSS

BATTLES GRIDMAN : A MODE

## 超神合体バトルスグリッドマン : A モード (飛行 / 砲撃機動モード)

※グランドオメガクロス合体方法を再現することもできます。

### 1 バトルハンガーの変形

立たせた状態  
前から見た図

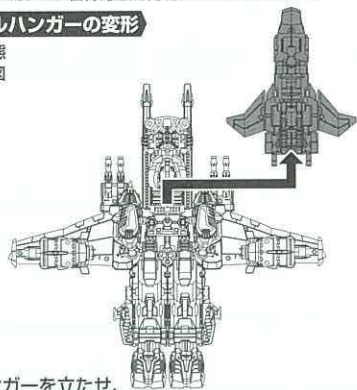

バトルハンガーを立たせ、ボレットファイターを取り外します。

3

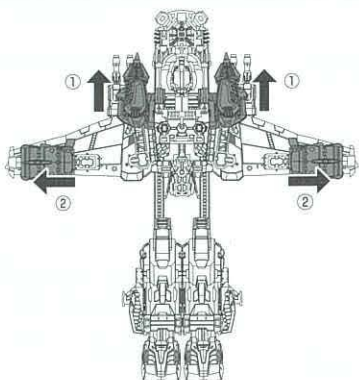

①肩アーマー右・左を上にも最大までスライドさせます。  
②腕アーマー右・左を左右にも最大までスライドさせます。

5

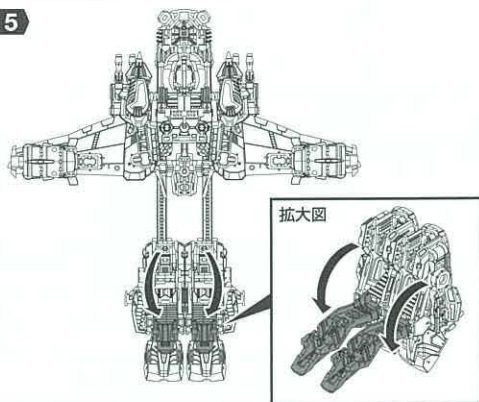

脚アーマー右・左のカバーを開きます。

2

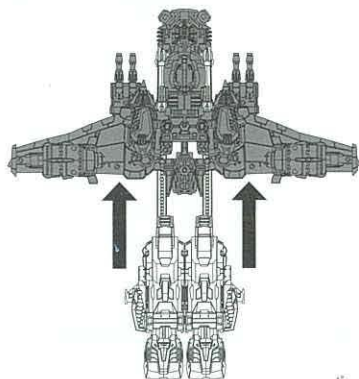

ウイング部全体を上にも最大までスライドさせます。

4

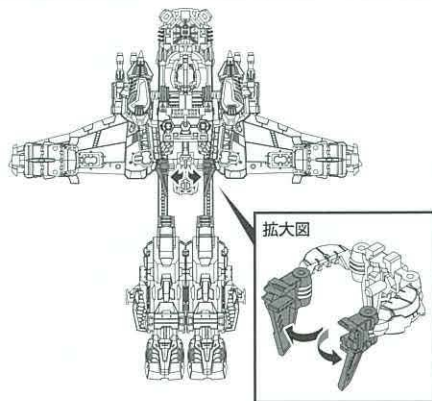

腰アーマーを図のように開きます。

6

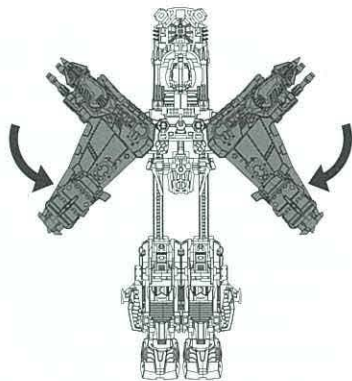

ウイングを図の位置まで下ろします。

### 7 グリッドマン本体のポーズング

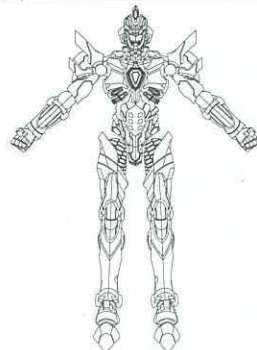

グリッドマン本体を図のポーズングにします。  
※腕、肘、脚、つま先の向きと角度を図のように調整してください。

8

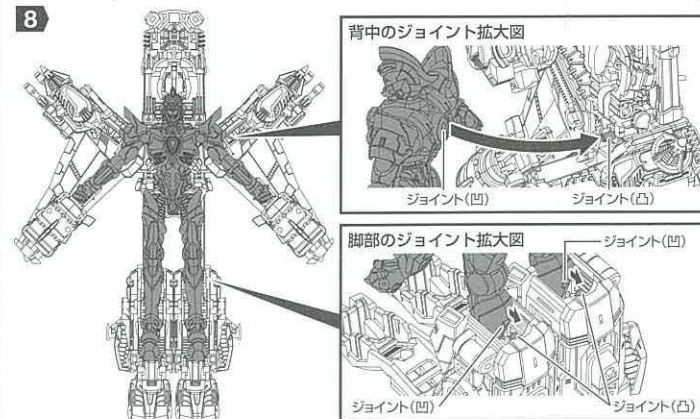

グリッドマン本体の背中と脚部の凹部をバトルハンガーの凸部3箇所それぞれジョイントさせ、取り付けます。

9

後ろから見た図

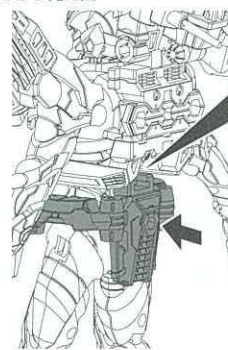

腰アーマーをバトルハンガーから押し出して外し、凸部をグリッドマン本体の腰の凹部にジョイントし、取り付けます。

10

前から見た図

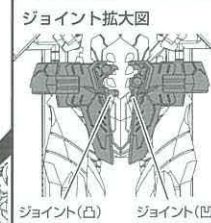
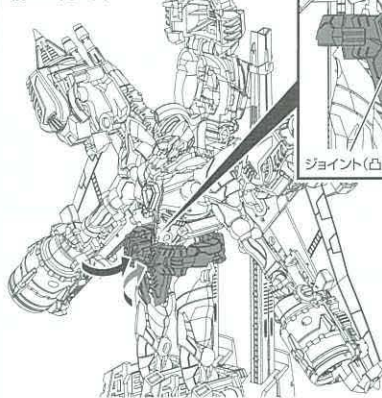

腰アーマーを閉じ、ジョイントで固定します。

11

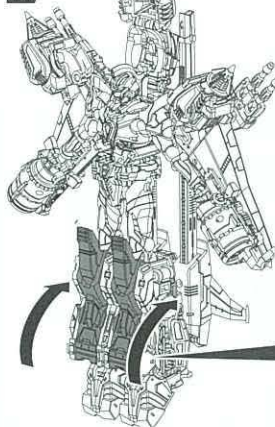

脚アーマー右・左のカバーを閉じます。



つま先が脚アーマーの底面に接地するように調整してください。  
つま先が上がった状態だとカバーが引っかかり、閉じることができません。

12

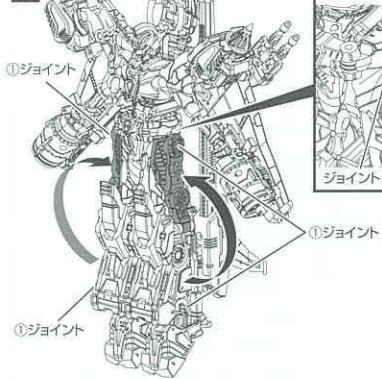

①図のパーツのジョイントを外します。  
②図のパーツを持ち上げ、パーツ内側の凸部をグリッドマン本体大腿部の凹部にジョイントします。

13

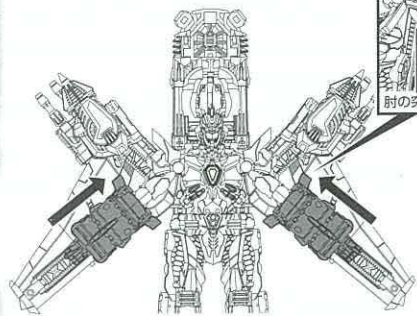

腕アーチャー右・左を図のようにスライドさせ、肘のジョイントをグリッドマン本体腕部の肘の突起部に「カチッ!」とはめて、取り付けます。  
※グリッドマン本体の腕部とウイングの角度を調整しながら取り付けてください。

14

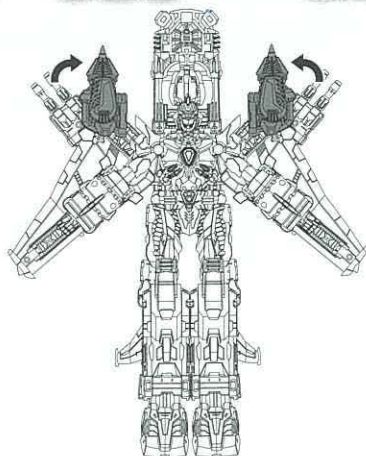

肩アーチャー右・左を起こします。

15

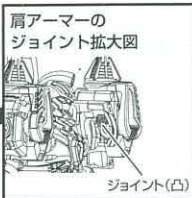
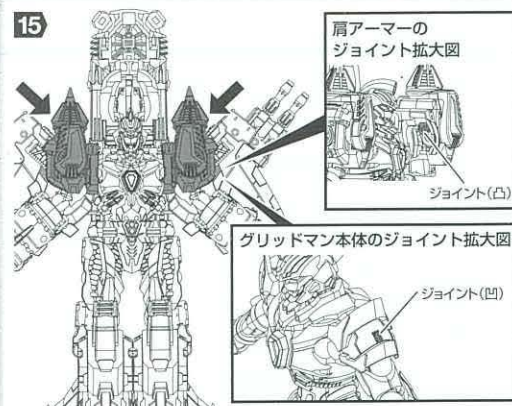

肩アーチャー右・左を図のようにスライドさせ、内部の凸部をグリッドマン本体肩部の凹部にジョイントし、取り付けます。

16

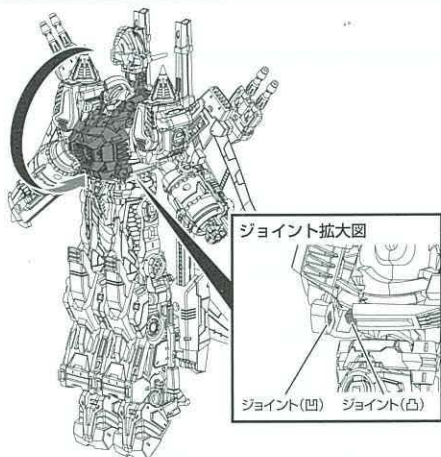

胸アーチャーの図のパーツを下ろし、ジョイントで固定します。

17

後ろから見た図

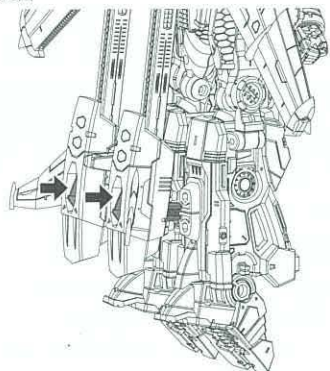

図のパーツを後ろから押し出してバトルハンガーから脚アーチャー右・左を取り外します。

18

後ろから見た図

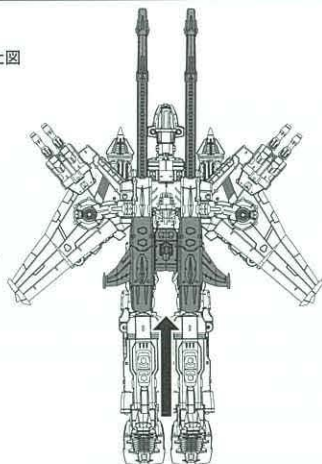

キャノン部を上へ最大までスライドさせます。

19

前から見た図

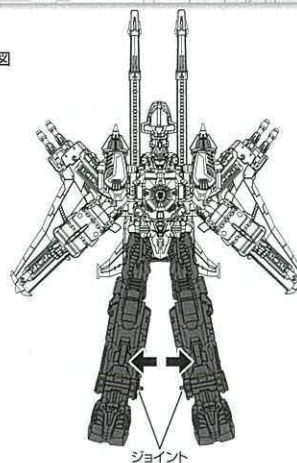

ジョイントを外し、脚部を開きます。

20

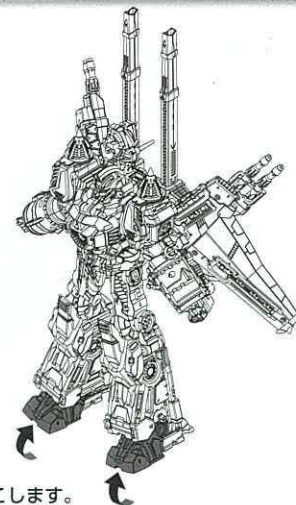

つま先を起こします。

21

横から見た図

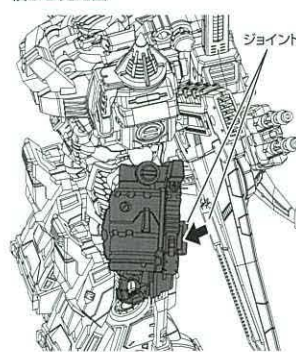

ジョイントを外し、ウイングから腕部を取り外します。  
※反対側も同様に取り外します。

22

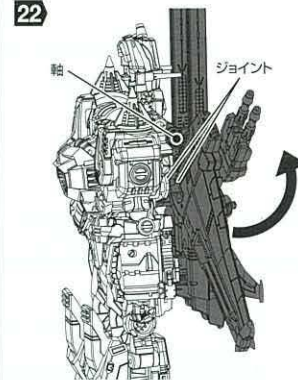

ウイングを上げてジョイントを外します。  
※ウイングを自由な角度にすることができます。

23

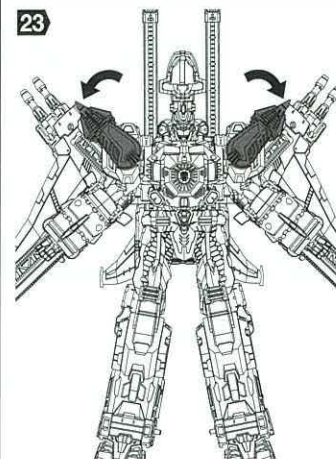

ニードルを図の位置まで倒します。

24

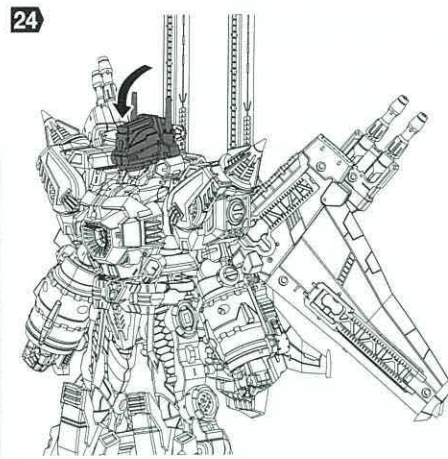

マスクを下ろします。

25

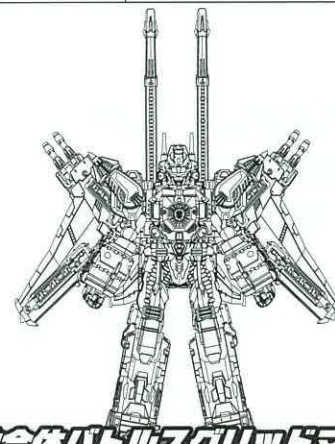

超神合体バトルスグリッドマン  
Aモード(飛行/砲撃機動モード)完成

サンダークラッシュキャリバーの持たせ方

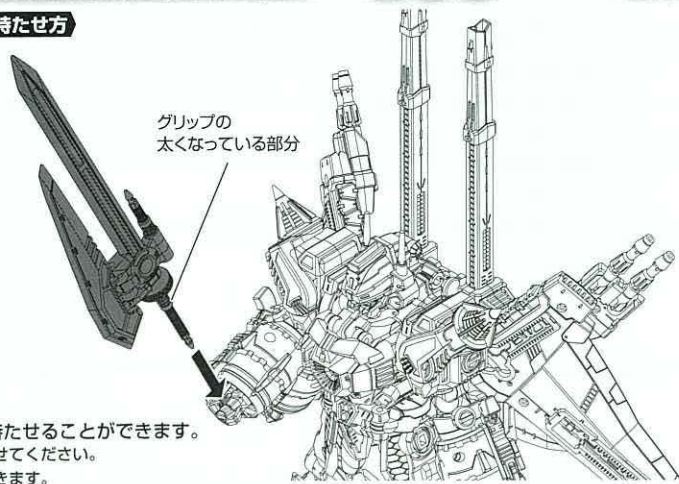

グリップの太くなっている部分

サンダークラッシュキャリバーを持たせることができます。  
※グリップの太くなっている部分で持たせてください。  
※左右どちらの手にも持たせることができます。

BATTLES GRIDMAN : FULL ATTACK MODE

超神合体バトルスグリッドマン：フルアタックモード

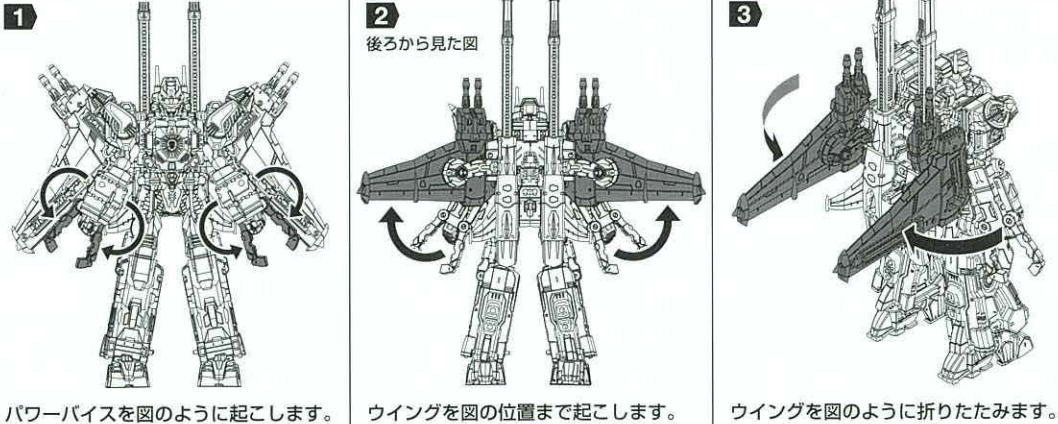

1 パワーバイスを図のように起こします。

2 後ろから見た図  
ウイングを図の位置まで起こします。

3 ウイングを図のように折りたたみます。

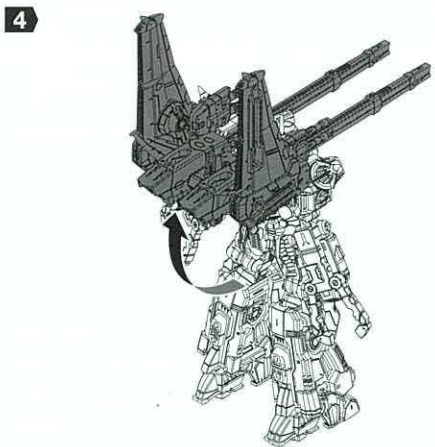

4 ハンガー本体を図のように起こします。



超神合体バトルスグリッドマン：フルアタックモード完成

BATTLES GRIDMAN : B MODE

超神合体バトルスグリッドマン：Bモード(近接格闘機動モード)

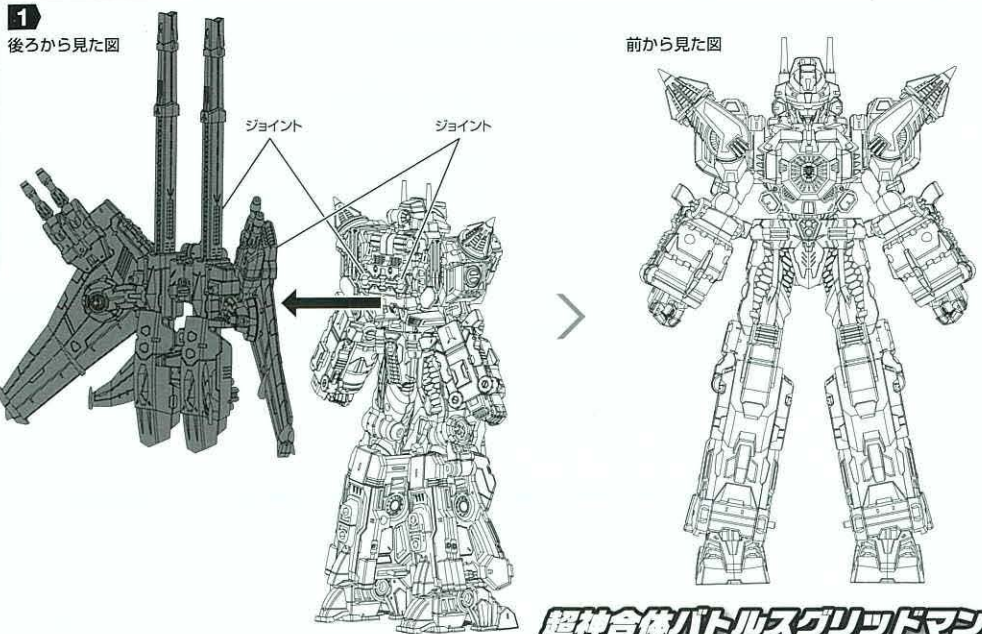

1 後ろから見た図

前から見た図

ジョイント ジョイント

ジョイントを外し、ハンガー本体を取り外します。

超神合体バトルスグリッドマン：Bモード(近接格闘機動モード)完成

VERSRISER SERIES

ヴァースライザーシリーズ(別売)との互換合体

互換合体例：ヴァースライザー1号：飛行ユニット(別売)

後ろから見た図

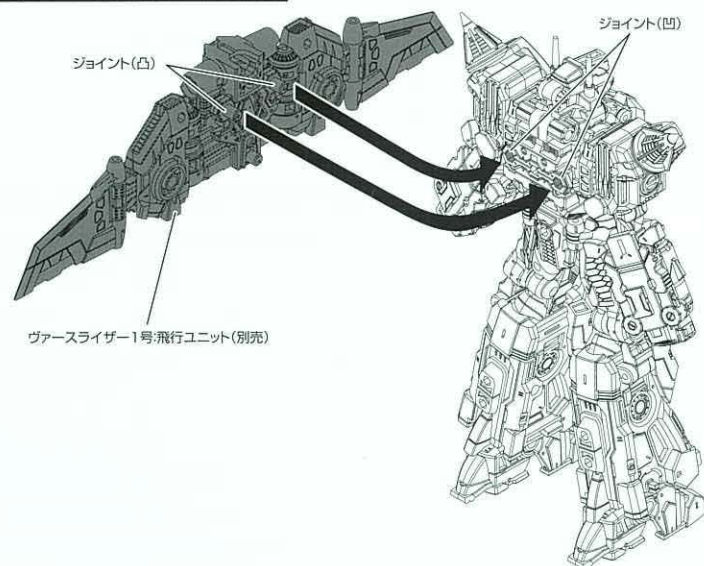

ジョイント(凸)

ジョイント(凹)

ヴァースライザー1号：飛行ユニット(別売)

バトルスグリッドマン：Bモードの凹部にヴァースライザー1号：飛行ユニット(別売)の凸部をジョイントさせ、取り付けることができます。

※他のヴァースライザーシリーズとも同様に互換合体が可能です。