

か こ げん ざい み らい じ けう こ め ざ おく まん ちやう じゃ  
**過去から現在、未来へ！ 時空を超えて、目指せ億万長者！**

# 人生ゲーム タイムスリップ

**遊び方説明書 2人～6人用** 対象年齢6才以上

この度は、タカラトミー「人生ゲーム タイムスリップ」をお買い上げいただきまして、誠にありがとうございます。ご使用前に、この遊び方説明書をよくお読みください。また、読み終わった後は必ず保管しておいてください。



## 警告 (けいこく)

保護者の方へ、必ずお読みください。

●小部品があります。誤飲・窒息の危険がありますので、3才未満のお子様には絶対に与えないでください。

## 注意 (ちゅうい)

- プラスチック袋を頭から被ったり、顔を覆ったりしないでください。窒息する恐れがあります。
- 思わぬ事故の恐れがありますので、ご使用後は3才未満のお様の手の届かない所に保管してください。

- (使用上の注意)
- 遊ぶ前に付属の「遊び方説明書」をよく読んでから使用してください。
  - 部品はきれいに切り取り、切り取ったあとのクズは捨ててください。
  - 仕切り、部品が入っていた袋は包装材ですので開封後すぐに捨ててください。

## ●このゲームにはいているもの●

- ①ゲーム盤(メインステージ)…1枚
- ②ゲーム盤(未来ステージ)…1枚
- ③ルーレット…1個
- ④トンネルパーツ…1個
- ⑤橋パーツ…1個 ⑥建物…6個(団地、東京ドーム、ハウステンボス、中部国際空港、東京スカイツリー、新国立競技場 各1個)
- ⑦自動車コマ6個(6色各1本) ⑧旗 6本(6色各1本)
- ⑨人物ピン…72本(水色36本・ピンク36本)
- ⑩職業カード…17枚(予備カード1枚含む)
- ⑪お宝カード…50枚 ⑫タイムリープチケット…12枚 ⑬株券…30枚 ⑭お金(ドル紙幣)…1セット(\$1,000・\$5,000・\$10,000・\$20,000・\$50,000・\$100,000・\$500,000・約束手形) ⑮お札立て…1個
- ⑯部品箱…1個 ⑰建物用シール…1枚
- 遊び方説明書(本書)…1冊

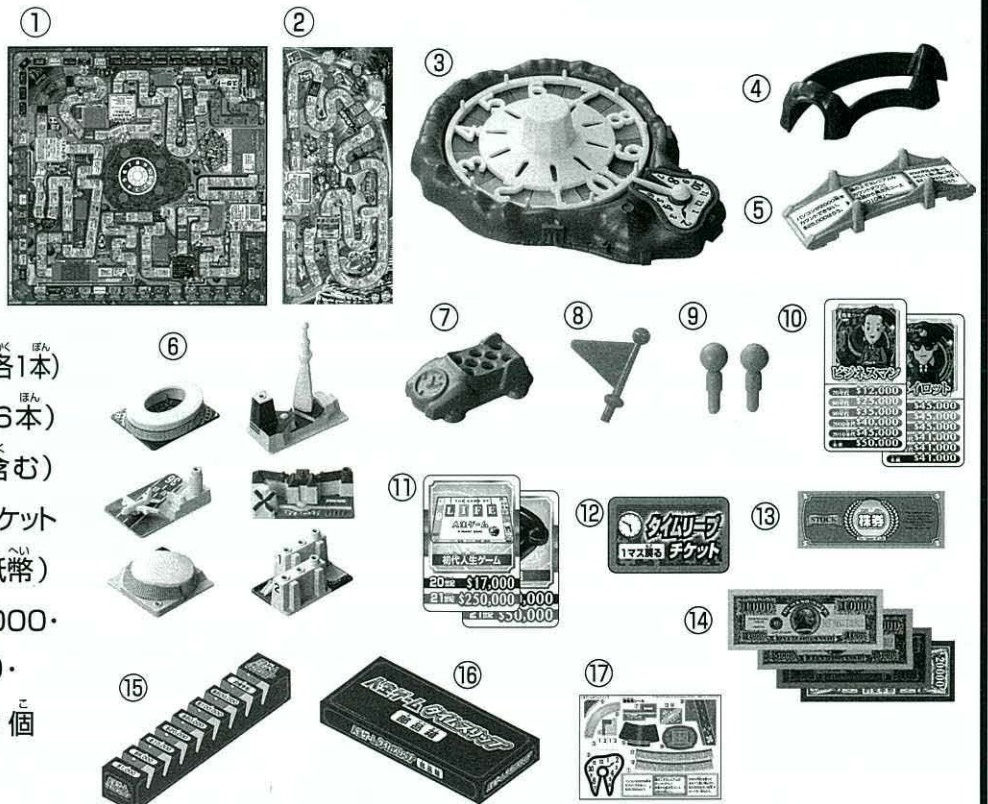

※ルーレット・橋パーツ・建物は、シールを貼った状態です。

※写真やイラストはイメージです。実際の商品とは多少異なる場合があります。  
 ※自動車コマの貫通した2つの穴は、窒息事故防止のためのものです。ピン類でふさがないでください。



# ゲームの準備

ゲームを始める前に部品を組み立てるなどの準備が必要となります。  
小さい部品やシールなど、小さなお子様のいるご家庭ではお家の方が手伝ってあげてください。

## 1. ゲーム部品の用意

1 橋パーツ、ルーレット、建物6個に右図のようにシールを貼ります。(一部組み立てても必要です。)少なくとも橋パーツのシールだけは必ず貼ってください。それ以外のシールは装飾用です。シールの紛失や破損にご注意ください。

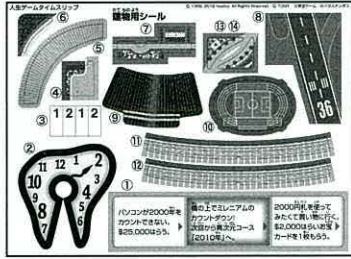

※パッケージの写真も参考にしてください。

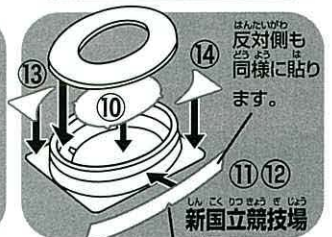
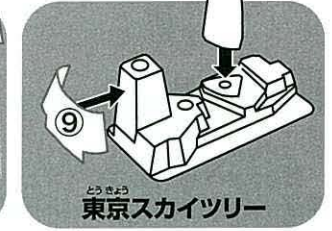
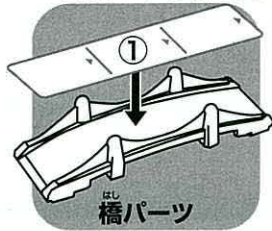

ガイドに合わせて貼ってください。

2 ゲーム盤(メインステージ)を広げます。

そのゲーム盤にあるくぼみに、トンネルパーツ、橋パーツ、ルーレット、建物6個を配置します。(図1)

3 カード類をシートから丁寧に切り離します。(図2)

- ・お宝カードはよく混ぜ、山にして伏せて置きます。
- ・職業カードとタイムリブチケット、株券を場に並べます。

4 お礼立てを図のように組み立て、お金と約束手形を種類別に並べます。

これを銀行としてゲームを始めます。(図3)

5 自動車コマと旗を切り分け、まとめて置きます。

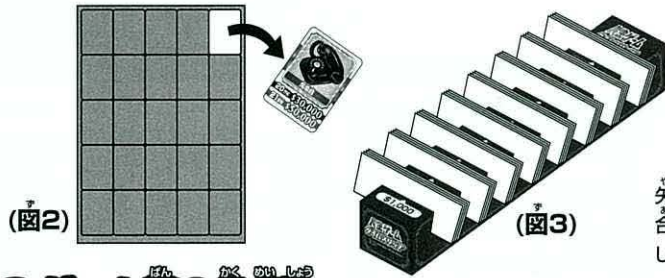

(図1)

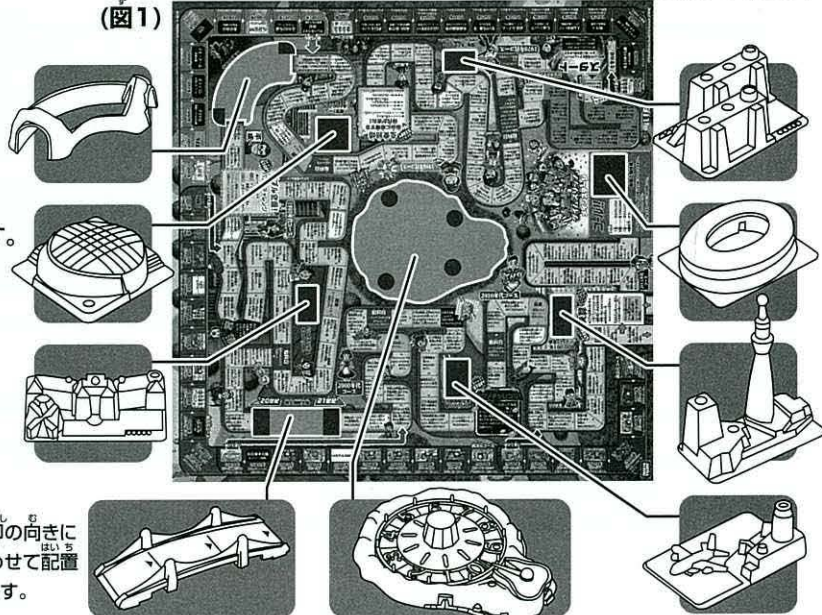

## 2. ゲーム盤の各名称

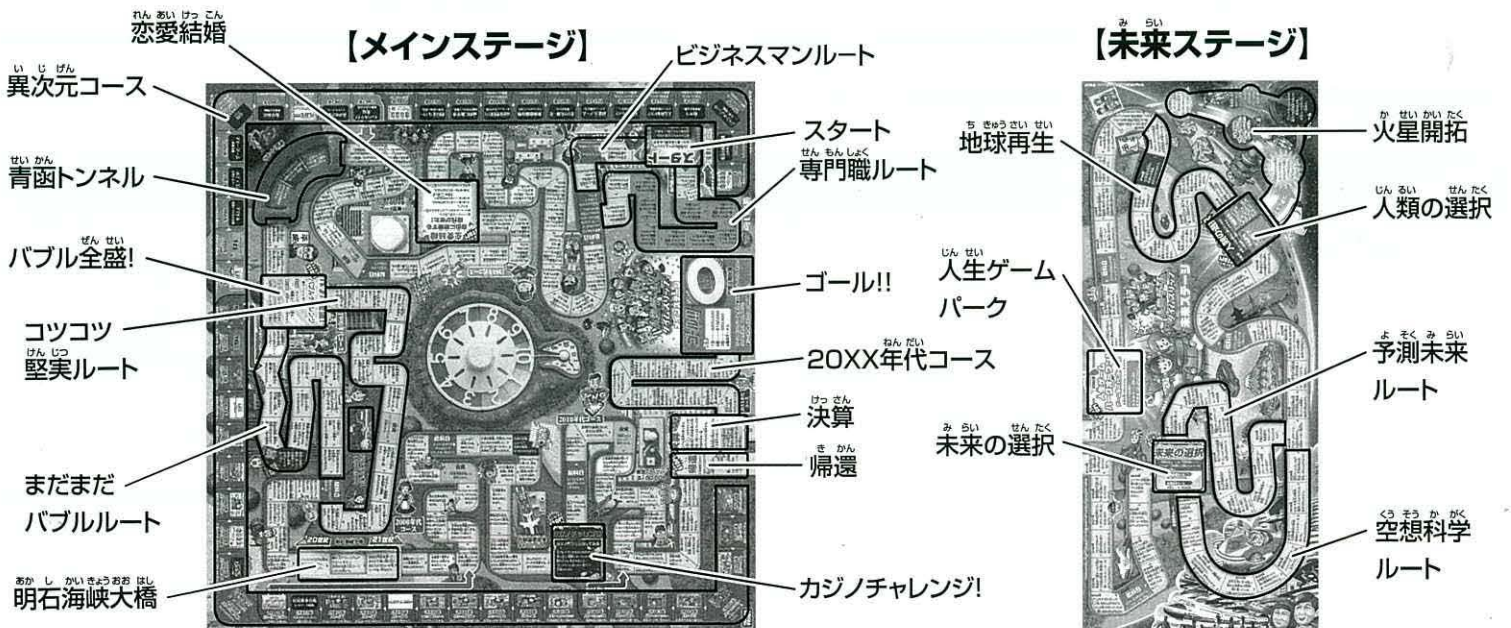

※新国立競技場のミニチュアを制作するにあたりモチーフとなったイメージパース図等の原作者は 新国立競技場整備事業大成建設・梓設計・隈研吾建築都市設計事務所共同企業体です。

# 「人生ゲームタイムスリップ」を始める前に

このゲームは「人生ゲーム」が登場した1968年にタイムスリップしたプレイヤーが、時空を超えた体験をしながら億万長者を目指すゲームです。過去の約50年間を中心とした「メインステージ」で遊ぶのが基本ですが、未来の50年間を想像した「未来ステージ」をつなげて遊べば、プレイ時間が長くなりますが合わせて約100年を舞台に遊ぶこともできます。ゲームを始める前にどちらで遊ぶか決めておきましょう。

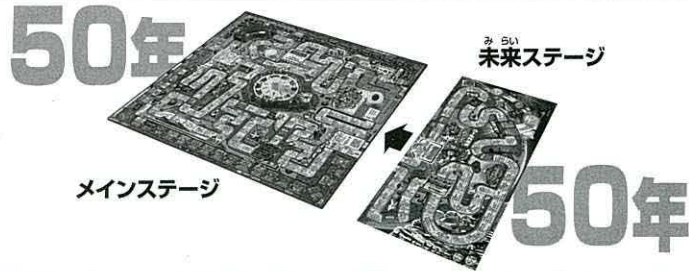

## ゲームの大まかな流れ

**1** ジャンケンでお金を出し入れする銀行役を1人決め、各プレイヤーに\$5,000ずつ配ります。自分の自動車コマを決め、スタートに置いたら全員ルーレットをまわし、一番大きな数を出したプレイヤーから時計まわりでゲームを始めます。

**2** 自分の番でルーレットをまわし、出た数だけ矢印の方向に自動車コマを進めます。

止まったマスの指示に従います。(※②・③を繰り返します。) **年代コース**  
**就職/転職/ランクアップのマス** <P4 2.職業・ランクアップ・転職参照>  
 ・就職できるマスに止まったらその職業カードを取ります。  
 ・転職できるマスに止まったら職業カードを入手・交換して転職できます。  
 ・ランクアップできるマスに止まったら職業カードを裏返しランクアップできます。

**3** **赤いマス** <P5 1.赤いマス参照>  
止まったときだけでなく、通り過ぎたときもその指示に従います。

**ストップ!と書いてあるマス** <P5 2.ストップマス参照>  
このマスはルーレットの数が余っても必ず止まり、指示に従います。

**人物ピン・お宝カード・株券・投資の各マス** <P6 参照>  
これらのイベントが発生するマスではそれぞれの指示に従います。

「ゴールへ」へ 「未来ステージ」へ

**異次元コース**  
 ・止まったマスの指示に従います。  
 ・矢印がさす年代コースのマスへ続けて進みます。

ルーレットをまわし、出た数だけ自動車コマを矢印の方向に進めます。

**異次元コースの入り口のマス** <P5 3-3異次元コース参照>  
次回から指定された西暦マスに進みます。

**4** **決算マス** <P7 13.帰還/決算(ストップマス)参照>  
「ゴール」を目指してそれぞれの清算をします。借金が残るプレイヤーはここに留まります。

**未来ステージ** <P8 未来ステージの進め方参照>  
 ・「未来ステージ」でも②・③を繰り返します。  
 ※未来ステージに「異次元コース」の入り口はありません。  
 ・再び決算マスへ戻ります。

**5** 「ゴール!!」に着いたら、着順で賞金をもらいます。「ゴール!!」に着いたプレイヤーは、全員がゴールするまで、自分の番が来るたびにルーレットを1回まわし、5か10が出たら\$10,000もらいます。

**6** 最後のプレイヤーが「ゴール!!」に着いた段階でゲーム終了です。持っているお宝カードを換金します。プレイヤー毎にお金を計算して、一番金額が多い人が優勝です。2位以下も金額で決まります。

※説明書の中で「場」という表現が出てきますが、それはプレイヤーの手持ちではなく「ゲーム盤の横にある共有の場所」を指します。

# メインステージの進め方

## 1. ゲームのスタート

- 最初にジャンケンで銀行役を決めます。銀行役は各プレイヤーに銀行から\$5,000ずつ配ります。自身もゲームに参加できます。
- 各プレイヤーは自分の自動車コマを決め、人物ピンを1本さし、スタート地点に置きます。
- スタートの順番を決めるため、全員でルーレットをまわし、一番大きな数を出したプレイヤーから時計まわりの順番でスタートします。
- 自分の番になったら「ビジネスマンルート」か「専門職ルート」のどちらに進むかを決めます。ルーレットをまわし、出た数だけ自動車コマを進めます。



## 2. 職業・ランクアップ・転職

### 1. 就職ゾーンと職業カード

- スタート直後就職をするオレンジ色のエリアが就職ゾーンです。「ビジネスマンルート」か「専門職ルート」を選び、自分の番が来たらルーレットをまわして出た数だけ進みます。

- ・ビジネスマンルート……必ずビジネスマンになれるルートです。ここではビジネスマン以外の職業になることはできません。
- ・専門職ルート……「専門職ルート」はビジネスマン以外の職業になれるチャンスがあります。そのかわり、フリーターになってしまう可能性もあります。

- ・「専門職ルート」で職業に就けるマスに止まったら、書かれている職業になるかどうか決めます。気に入ればその職業カードを取り、ランクアップ前の面を表にして手元に置き、次の「給料日」マスに自動車コマを進めて給料をもらいます。
- ・その職業が気に入らないときや、すでに誰かがその職業カードを持っているときは、次の番にルーレットをまわしてそのまま進みます。
- ・職業が決まらないうちに「専門職ルート」を通り過ぎると自動的にフリーターになり、「給料日」での給料はルーレットをまわして出た数×\$1,000となります。(※フリーターには職業カードはありません。)
- ・職業カードは表と裏に違う職業が書かれています。「ランクアップ」と書いてある面がランクアップ後の職業です。
- ・異次元コースでも職業に就くことができます。すでに職業カードを持っている場合は指示された職業とどちらかを選びます。

年代	給料
70年代	\$12,000
80年代	\$25,000
90年代	\$35,000
2000年代	\$40,000
2010年代	\$45,000
未来	\$50,000

**給料の見方**  
ゲーム盤の給料日がある各年代コースと同じ色の給料を見ましょう。

### 2. 給料

- ・「給料日」マスに止まるか通り過ぎたら、そのたびに給料をもらいます。職業によっては、年代ごとに給料の金額が変化します。
- ・アイドルと漫画アシスタントはルーレットをまわして出た数に年代ごとの給料の金額をかけた額をもらいます。
- ・フリーターの給料はルーレットをまわして出た数×\$1,000です。

### 3. ランクアップ

「バブル全盛！」マスでルーレットで1~4を出すか、または「ランクアップ」と書かれたマスに止まったら、今の職業がランクアップします！職業カードを裏返し、次の「給料日」からその面に書かれている給料をもらいます。

<未来ステージ>ではさらに職業が変わります。

年代	給料
70年代	\$12,000
80年代	\$25,000
90年代	\$35,000
2000年代	\$40,000
2010年代	\$45,000
未来	\$50,000

**ランクアップ**

年代	給料
90年代	\$40,000
2000年代	\$50,000
2010年代	\$60,000
未来	\$100,000

### 4. 転職

- ・「転職できる」と書かれたマスに止まったら、場に余っている職業カードからランクアップ前の好きな職業を選んで転職できます。場に好きな職業がない場合は、何もせずそのまま進みます。
- ・転職する場合、新しい職業カードを取り、ランクアップ前の面を表にして手元に置きます。
- ・元の職業でランクアップしていた場合も、転職するとランクアップ前の面から始めます。今までの職業カードは場に戻します。

### 3.自動車コマを進めるときのルール

#### 1.赤いマス

年代コースにある[給料日]などの赤い色のマスは、止まったときだけでなく通り過ぎたときもその指示に従います。赤い色のマスを通り過ぎたときは、止まったマスの指示よりも先に赤い色のマスの指示に従います。

#### 2.ストップマス

「ストップ」と書いてある、「恋愛結婚」や「バブル全盛!」、「カジノチャレンジ!」、「帰還/決算」のマスはルーレットの数が余っても必ず止まり、その指示に従います。

<P7 参照>

#### 3.異次元コース

年代コース上の「異次元コース「○○○○年」へ。」と書かれたマスに止まると、異次元に飛ばされてしまいます。次回の自分の番でルーレットをまわし、出た数だけ異次元コースの自動車コマを進めます。

#### 異次元コースとは

- ・イベントが発生するコースです。年代コースとは逆の方向に進みます。
- ・各年代ごとで区切れ、その区間内で止まったマスのイベントを受けます。
- ・各年あたり1マスずつあり、上段には当時発売された人生ゲームや社会の出来事など、下段にはイベントの指示が記されています。

#### 4.タイムリープチケットによる移動

- ・タイムリープチケット<P6 5.タイムリープチケット参照>を使うと、ルーレットで止まったマスより1つ手前のマスに移動できます。止まったマスの指示に従わず、1つ手前のマスに戻り、そのマスの指示に従います。
- ・このチケットを使用すると、“ちょっとだけ過去に戻れる”ことにより大金を払わずに済んだり、1つ手前のもらえるマスに戻ることで得することも可能になります。
- ・ただしストップマスと20XX年代コースでは使用できません。
- ・使用したタイムリープチケットは、場に戻します。

#### 使用例

- ・給料日の1つ先のマスに止まった場合……可能。同じ給料をもう一度もらえます。
- ・結婚マスの1つ先のマスに止まった場合……可能。結婚式をやり直してお祝いを再びもらえます。
- ・帰還/決算マスに止まったけど1つ前に戻りたい……不可。ストップマスと20XX年代コースは使えません。

### 4.お金(ドル紙幣)と借金 約束手形のルール

- ・マスの指示に従うときに特別な指示がない限り、お金のやり取りは銀行と行います。
- ・途中ではらうお金が足りなくなったら、銀行から借金ができます。  
借金\$20,000につき、約束手形1枚を借金の印として銀行から受け取ります。  
例)\$60,000借りるときは、お金を\$60,000と約束手形3枚を受け取ります。
- ・借金は自分の番にいつでも返すことができます。返すお金\$20,000につき、約束手形1枚を銀行に返します。  
例)\$40,000返すときは、お金を\$40,000と約束手形2枚を銀行に返します。
- ・ただし、「決算」まで約束手形を持っていると利息がついて、1枚につき\$25,000をはらわなければいけません。
- ・「決算」を過ぎてゴールに着くまでに借金をした場合、ゲーム終了後約束手形1枚につき\$20,000を銀行に返します。

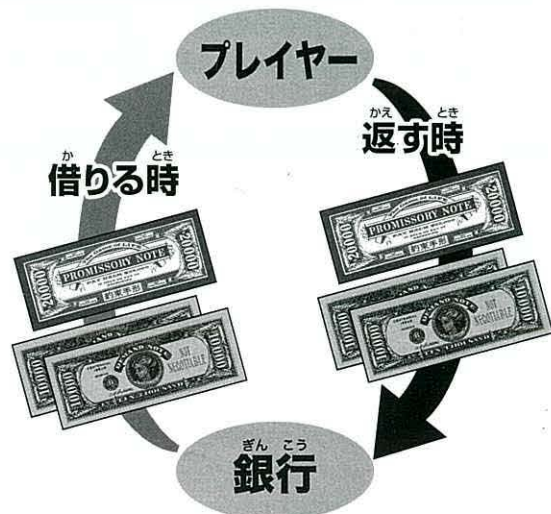

〈例〉



〈例〉異次元コースに入る場合



〈例〉異次元コースから出る場合

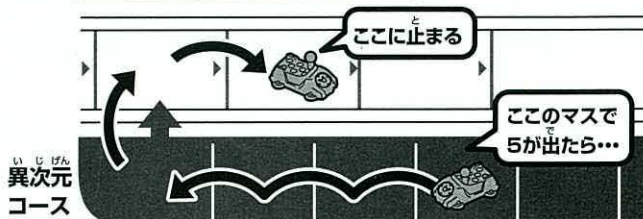

このマスで3が出たら...

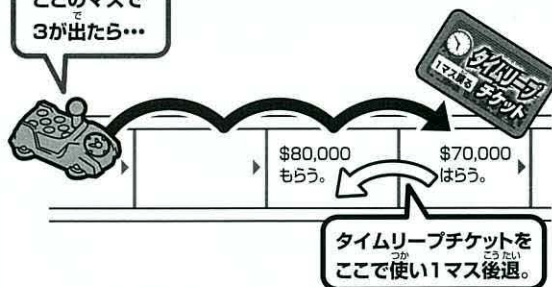

## 5. タイムリープチケット

- ・タイムリープチケットとは止まったマスの指示を受けず、1つ手前のマス(過去)に移動できるチケットです。(これまでの人生ゲームでの保険証券に代わるものです)
- ・「タイムリープチケットを1枚もらおう」と書かれたマスに止まったら、場から1枚もらいます。
- ・タイムリープチケットを使う場合は、自分の番でルーレットでマスに止まったときのみ使用できます。止まったマスのコピーに従わず、1つ手前のマスに戻り、戻ったマスの指示に従います。使用したタイムリープチケットは、場に戻します。
- ・ただしストップマスと20XX年代コースでは使えません。<P5 3.自動車コマを進める時のルール参照>



## 6. 株券

- ・指示があるマスに止まったとき、買ったたりもらったりすることができます。
- ・途中で株価が上がったり、下がったり、高く売れるマスなどがあります。売った株券は銀行に戻します。
- ・「決算」まで持っているとも1枚につき\$10,000もらえます。



## 7. お宝カード

- ・指示があるマスに止まったら、お宝カードの山からカードを引き、表にして手元に置きます。
- ・お宝カードには20世紀金額と21世紀金額があります。金額は自分の自動車コマが1990年代までの20世紀か、2000年代の21世紀にいて決まります。
- ・途中でお宝カードを売るマスや、お宝カードを持っていると結果の変わるマスがあります。持っているお宝カードを常に確認しておくといでしょう。
- ・「ゴール!!!」まで持っていれば、カードに書いてある21世紀金額で換金します。
- ※お宝カードには1枚だけ「我が家のお宝」という空欄のカードがあります。イラストを描いたり写真を貼ったり、好きな金額(上限は\$1,000,000)を記入してお使いください。



20世紀金額

21世紀金額

## 8. 建物

このゲームでは時代を反映した建物を購入したり投資することができます。

### 1. 団地を購入する

- ・「恋愛結婚」(ストップマス)では団地を1部屋\$20,000で買うことができます。
- ・購入したプレイヤーは団地に自分の旗を立てます。団地は全員が買うことができます。
- ・あとで他の建物に投資する場合は、団地を購入価格の2倍で売ることができます。

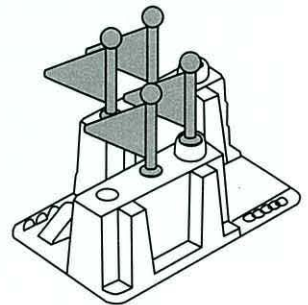

### 2. 建物に投資する

- ・「投資できる」と書かれたマスに止まったら、指定の建物に投資することができます。金額は\$100,000です。既に団地を購入している場合は団地を売った後でその建物に投資できます。その場合は自分の旗も移動します。
- ・すでに他のプレイヤーが旗を立てている場合は投資できません。
- ・すでに自分が建物に投資しており、新たに投資マスに止まった場合は、対象となる建物に旗を移動することができます。
- ・途中で建物を売るマスや、建物をしていると結果の変わるマスがあります。
- ・建物を失った場合は、建物に立てた旗をはずします。
- ・「決算」まで持っていれば、購入・投資している金額の2倍で換金します。
- ※新国立競技場は投資できません。

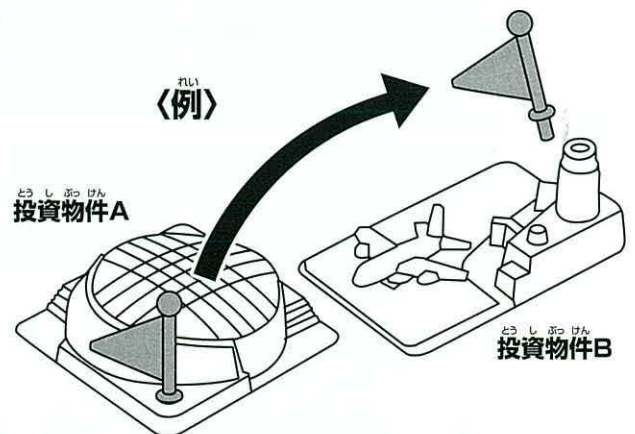

<未来ステージ>でも投資できるチャンスがあります。

## 9. 人物ピン

- ・マスに「子供が生まれる」「子供を1人乗せる」などの指示があれば、自動車コマに人物ピンを1本さします。(定員は6名ですが、それ以上乗せても構いません。)
- 途中で子供が降りるマスがあります。
- 「決算」まで乗っていると子供1人あたり\$30,000もらえます。

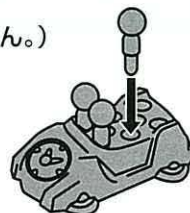

【ご注意】貫通した2つの穴は事故防止のためのものです。自動車コマ中央の2つの穴は、人物ピンでふさがないでください。

# 10.恋愛結婚(ストップマス)

## 1.お祝いと子供

結婚相手の人物ピンを自動車コマにさし、ルーレットをまわしてお祝いの内容を決めます。<P6 9.人物ピン参照>

- 1・2・3..... \$10,000もらう。
- 4・5・6..... \$3,000もらい  
子供を1人車に乗せる。
- 7・8・9・10..... \$5,000もらう。



## 2.団地購入

団地を\$20,000で購入できます。購入したら自分の旗を立てておきます。

# 11.バブル全盛!(ストップマス)

- ・ルーレットをまわし、ランクアップするか、お宝カードをもらうかを決めます。
- ・「まだまだバブルルート」と「コツコツ堅実ルート」のどちらに進むかを決めます。
- 次の自分の番にルーレットをまわして自動車コマを進めます。

## バブル全盛!の分かれ道

### まだまだバブルルート

バブル期の勢いが続く、華やかなイメージのルートです。  
もらう金額も、はらう金額も高くなっています。  
職業カード・株券・建物・お宝カードの全てを失う暴落マスもあります。

### コツコツ堅実ルート

どんな世情にも浮かれることなく生活するイメージのルートです。  
ハウステンボスへ投資するチャンスがあります。



# 12.カジノチャレンジ!(ストップマス)

- ・誰かがこのマスに止まったら、全員がカジノゲームに参加します。全員が場に\$30,000ずつ出します。(借金可能)
- 1人1回ずつルーレットをまわし、一番大きい数を出したプレイヤーが場に出された金額を全てもらいます。
- 複数人が同じ最大数を出したらそのプレイヤー同士で再びルーレットをまわします。



# 13.帰還/決算(ストップマス)

- ・「帰還」マスに着いたら、メインステージだけで遊ぶ場合は「決算」に進みます。
- ・子供、建物、株券の換金を行います。(右図参照)
- ・借金があれば、約束手形1枚につき\$25,000はらい、銀行に返します。  
(借金を返さないときは、お宝カードを書かれている20世紀金額で売れます。)
- ・それでも返せないときは、「人生最大の賭け」を行います。

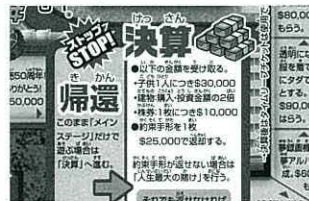

- 子供...1人につき\$30,000
- 建物...購入・投資価格の2倍
- 株券...1枚につき\$10,000

## 人生最大の賭け

数字を1つ宣言しルーレットを1回まわし、その数字が出たら\$500,000もらえます。チャンスは一度だけです。

- ・人生最大の賭けに失敗したプレイヤーは「決算」マスに留まり、ゲーム終了まで自分の番にルーレット×\$1,000もらいます。

未来ステージへ進む場合は、未来ステージをつなぎ、次の自分の番にルーレットをまわして自動車コマを進めてください。

# ゴール・ゲームの勝敗

## 1.ゴール

- ・「ゴール」はルーレットの数が余っていてもゴールできます。ゴールした順に着順賞金がもらえます。
- ・ゴールしたプレイヤーは、全員がゴールするまで自分の番が来るたびにルーレットを1回まわし、5か10が出たら\$10,000もらいます。

## 2.勝ち負け

- 全員がゴールしたらゲーム終了です。
- 最後に持っているお宝カードを換金します。全員のお金を計算して、金額の多いプレイヤーが優勝です。2位以下も金額で決まります。



- 着順賞金
- 1着:\$200,000
- 2着:\$100,000
- 3着:\$50,000

お宝カード...  
カードに書かれている  
21世紀金額で換金。

# 未来ステージの進め方

さらに人生を楽しみたい方は、追加の未来ステージをつなぐことで、続けて遊ぶことができます。



## 1. 未来ステージのスタート

- ・「帰還/決算」マスのコースにつながるように、未来ステージをならべます。
- ・メインコースの「帰還/決算」に止まったプレイヤーは、次の自分の番にルーレットをまわして未来コースに自動車コマを進めてください。

## 2. 未来ステージの職業

- ・未来ステージでの職業はメインステージでの職業が引き継がれますが、ランクアップ後は職業名が変わります。給料日では職業カードの「未来」と書かれた金額を受け取ります。



ランクアップして  
いればこの職業名  
になります。

## 3. 未来ステージのストップマス

### 未来の選択

- ・「予測未来ルート」と「空想科学ルート」のどちらに進むかを決めます。「予測未来ルート」は職業がランクアップ、「空想科学ルート」ならお宝カードを1枚引くことができます。次の自分の番にルーレットをまわして進みます。

### 未来の選択の分かれ道

- ・予測未来ルート … いま予測される未来をイメージしたルートです。
- ・空想科学ルート … 昔、夢見た楽しい未来をイメージしたルートです。

### 人類の選択

- ・お宝カードを5枚以上持っていれば、火星開拓ルートへ進むことができます。地球再生ルートへ進む場合はメインステージで空いている建物があれば半額で投資することができます。どちらも次の自分の番から進みます。

### 人類の選択の分かれ道

- ・火星開拓 … 1マスずつ進んで、宇宙開拓に挑戦するハイリスク・ハイリターンルートです。
- ・地球再生 … 過去の建物に投資するなど、地球の再活性化を目指すルートです。

## 人生ゲームパークオープン!

- ・「人生ゲームパークオープン!」マスはルーレットの数が余っても必ず止まります。このマスに止まったら、ルーレットを1回まわし、出た数字の指示に従って進みます。6~10が出た場合は進めません。次の自分の番に、再びルーレットをまわします。



## 4. メインステージへ戻る

「人生ゲームパークオープン!」マスの先はメインステージの「決算マス」です。マスの指示に従い、ゴールへ向かいましょう。

### ごあいさつ

おかげさまで「人生ゲーム」は発売開始から半世紀を迎えることができました。日頃よりみなさまのご支援誠にありがとうございます。

50周年記念版ともいえる『人生ゲームタイムスリップ』は親子三代でも楽しんで頂けることを想像しながら作りました。

このゲームを通して、ご家族で話題が弾むのももちろんですが、忘れかけていた思い出がよみがえり、ご自身の未来を思い描ききっかけになれば幸いです。

「人生ゲーム」は100年目に向け新しい50年を歩み出します。不変でありながら進化し続ける「人生ゲーム」を今後ともよろしく願いいたします。

人生ゲームスタッフ一同

## 株式会社 タカラトミー

〒124-8511 東京都葛飾区立石 7-9-10

タカラトミーでは「子どもたちに安全で楽しいおもちゃと夢を」を第一に考えております。そのため、常に製品に対し研究、改良を行っており、お買い上げ時期によって同一製品の中にも多少異なるものや、パッケージの写真やイラストなどと異なる場合がございますがご了承ください。製品につきましては、万全の注意をはらって製造に当たっておりますが、万一お気付きの点がございましたら下記までご連絡ください。

タカラトミーグループ お客様相談室 おかけ間違いのないようご注意ください

製品の修理などについては下記お客様相談室までお問い合わせください

**0570-041031**

電話受付時間 10~17時 月曜日~金曜日(土日・祝日を除く)

タカラトミーサポート 検索

<http://www.takaratomy.co.jp/support/index.html>



●たのしいタカラトミーの情報はインターネットで <http://www.takaratomy.co.jp>

© TOMY