

マウスでゲットパソコン

セット内容

- マウスでゲットパソコン本体：1台
- マウスカバー・ピカチュウ・モンスターボール・スーパーボール・ハイパーボール・マスターボール：各1個
- 取扱説明書：1枚

ウェブ あそ かた せつ めい しょ WEB遊び方説明書



警告 (けいこく)

ほごしゃかたかならよ
保護者の方へ 必ずお読みください。

- 小部品があります。誤飲・窒息の危険がありますので、3才未満のお子様に絶対に与えないでください。

注意 (ちゅうい)

- ACアダプターを使用する際は、必ずタカラトミーACアダプター-TYPE5U(別売)の専用ACアダプターを使用してください。
- タカラトミーACアダプター-TYPE5U(別売)の注意事項を必ずよく読んでからご使用ください。
- 遊ぶ際は、画面に目を近づけすぎないようにして、明るい場所で遊んでください。
- 強い光や光の点滅の刺激によって気分が悪くなったら、直ちに使用をやめ、医師に相談してください。
- 目の疲労感や不快感を感じる場合がありますので、長時間連続して使用せず、適度に休憩をとってください。
- 小さなお子様の場合、疲労感や不快感があることに気が付きにくいので十分に注意してください。
- 万一、使用中にめまい、吐き気、乗り物酔いに似た症状がある場合には直ちに使用を中止してください。
- その後も不快感が続く場合は、医師の診察を受けてください。
- 液晶画面の内側にガラスを使用しております。乱暴な扱いはしないでください。
- 万一、ガラスが割れた場合は直ちに使用を中止してください。
- 電池を誤使用すると発熱・破裂・液漏れの恐れがあります。下記に注意してください。
- 二次電池(充電式電池)は、絶対に使用しないでください。
- 古い電池と新しい電池、いろいろな種類の電池を混ぜて使わないでください。
- +- (プラスマイナス)を正しくセットしてください。
- 遊んだ後は必ずスイッチを切り電池をはずしてください。
- ショートさせたり、充電、分解、加熱、火の中に入れてたりしないでください。
- 万一、電池からもれた液体が目に入ったときはすぐに大量の水で洗い、医師に相談してください。
- 皮膚や服についた時は水で洗ってください。
- 廃棄するときは、自治体の廃棄物処理の指示に従ってください。
- コードは指などに巻きつけないでください。
- 血がかわなくなり危険です。
- プラスチック袋は頭から被ったり、顔を覆ったりしないでください。
- 思わぬ事故の危険がありますので、3才未満のお子様には絶対に与えないでください。

<使用上の注意>ご使用前にこの「取扱説明書」をよくお読みください。また、読み終わった後は必ず保管してください。○ぶついたり落としたりしないでください。○直射日光の当たる所、暖房器具の近くなど温度の高すぎる所、低すぎる所には置かないでください。○本製品は、非防水のため、絶対にぬらさないでください。○遊んだ後は必ずスイッチをOFFにしてください。また長期間遊ばないときは電池をはずして保管してください。○発音の一部にイントネーションが違っていたり、製品の特性上聞き間違いを起こしやすいものがある場合があります。ご了承ください。○本製品の音程は正確な音程と多少異なります。○電池が消耗すると映像が乱れたり、音が弱くなったり、はずんだりします。その場合には、全て新しい電池と交換してください。電池の交換は保護者の方が行ってください。○誤作動が発生した場合は液晶近くにあるリセットボタンを細い棒等で押してください。○プラスチック袋やトレイは包装材ですので、開封後はすぐに捨ててください。

たん がた かんてんち ほんしゅう
単3形アルカリ乾電池4本使用
(電池は別売りです。)

REQUIRES 4 LR6 ("AA" SIZE) BATTERIES
(NOT INCLUDED.)

- 写真とイラストが実際の商品と異なっている場合がありますが、ご了承ください。
- インターネット・WiFi等の通信機能はありません。
- 画面はハメコミ合成です。

- セット内容と各部の説明3
- 電池の入れ方3
- ACアダプター(別売り)を使用する場合3
- マウスの使い方4
- マウス・マウスカバーの付け替え方4
- キーボードの使い方4
- 文字の入力のしかた5
- 選択画面5
- オン/オフのしかた6
- はじめてあそぶとき6
- ローマ字入力一覧表7
- ポケモンゲット8
(ポケモンゲットチャレンジ / あいぼうポケモン)
- ポケモンずかん9
- パソコンスキル10
(マウスのつかいかた / しんけいすいじゃく / クリックでポケモンゲット / キーボードをおぼえよう / ローマじひょう)
- パソコンスキル11
(キーボードでゲット / はやおしモンスターボール / あなうめタイピング / ポケモンタイピング / ポケモンけんさく)
- プログラミング12~20
 - プログラミングクイズ12
 - プログラミングクイズ・こたえ12
 - プログラミングドリル13
 - プログラミングドリル・こたえ14、15
 - プログラムをつくろう 3種共通の操作16
 - プログラムをつくろう・ゲット17
 - プログラムをつくろう・バトル18

- プログラムをつくろう・シューティング19、20
- こくご21
(ひらがなよみ・かき / カタカナよみ・かき / かんじ1・2・3 / なまえはなにかな? / はんたいことば / まんなかにはいるもじは?)
- こくご22
(ぶんをつくろう! / かんじまちがいさがし / かんじタイピング)
- さんすう23
(すうじをかいてみよう / あかいみいくつ? / ポケモンをかぞえよう! / すうじパズル / かたち / ギアパズル)
- さんすう24
(かいろうをつなごう / たしざん ひきざん / かけざん わりざん / 九九 / どちらがおおきいかな? / のこったポケモンは? / きおくけいさん)
- えいご25
(おおもじよみ・かき / こもじよみ・かき / すうじ(1~100) / えいたんごレッスン / えいごクイズ / アルファベットクレーン)
- えいご26
(どちらがたのしいかな? / えいたんごタイピング / じゃんけん / うた)
- アート おんがく27
(さつきよく / じゆうにえんそう / えんそうレッスン / ポケモンドレミ / リズムえんそう)
- アート ずこう28
(おえかき / ポケモンぬりえ / ポケモンドット / シルエットクイズ)
- せいかつ29
(せかいちず / にほんちず / せかいのことば / とけい / おかね)
- せいかつ30
(こうつう / じかんわり / につき)
- こんなときは31

セット内容と各部の説明

- マウスでゲットパソコン本体：1台
- マウスカバー・ピカチュウ：1個
 - ・ モンスターボール：1個
 - ・ スーパーボール：1個
 - ・ ハイパーボール：1個
 - ・ マスターボール：1個
- 取扱説明書（本紙）：1枚

リセットボタン



十字キー

マウス・マウスカバー

電池の入れ方

- ① 本体裏の電池カバーのネジをプラスドライバーで矢印の方向にゆるめ、電池カバーをはずします。
- ② 単3形アルカリ乾電池4本の⊕⊖(プラス・マイナス)を間違えないようにセットします。
- ③ 開けた時とは逆の手順で電池カバーを閉じ、プラスドライバーでネジをしっかりと締めます。

長時間使用しない時は、必ず電池を抜いてください。電池を抜いたりリセットボタンを押しても、それまで遊んだ記録は消えません。

電池残量が低下すると、右の画面が表示されます。また、画面の表示や音、マウスの操作が正常に動き作しない場合もあります。その時は電池を全て新しいものと交換してください。



【電池交換の目安】連続して使用した場合：約3時間

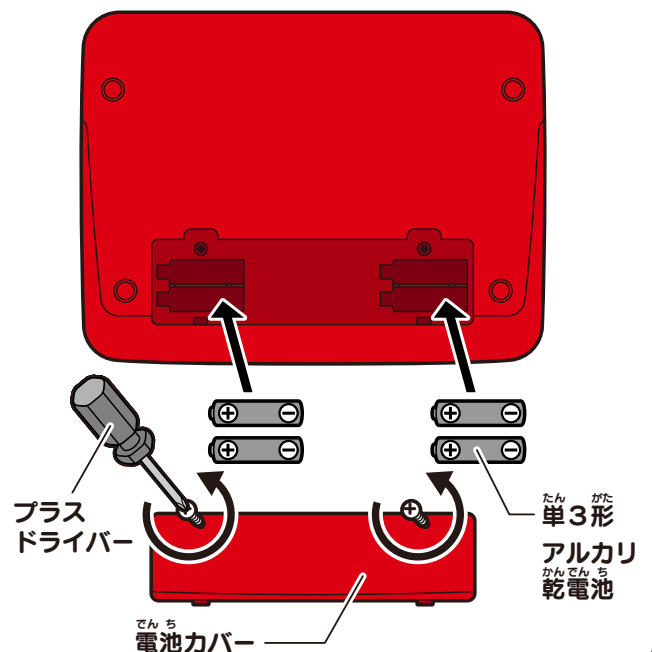

ACアダプター(別売り)を使用する場合

別売りのタカラトミー玩具専用ACアダプター TYPE5Uを使用する場合は、図のように接続してください。

- ACアダプターを使用する際は、必ず本体の電池を全て抜いてご使用ください。電池を入れたまま使用中にACアダプターをつなげると電源が切れる場合があります。

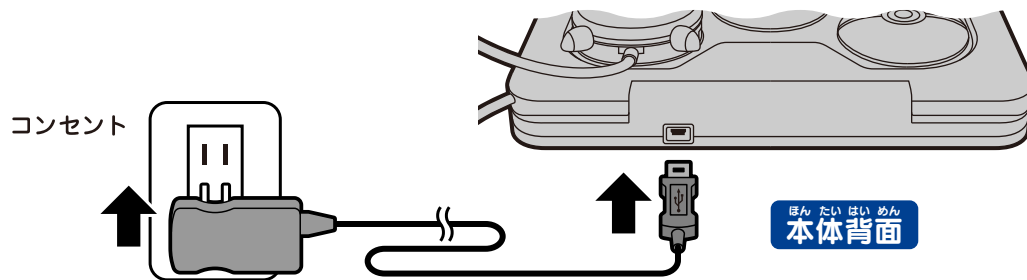

タカラトミー玩具専用ACアダプター TYPE5U (別売り)

※ ACアダプターを使用する際は、必ずタカラトミー玩具専用ACアダプター TYPE5U(別売り)をご使用ください。

※ お取り扱い方法はタカラトミー玩具専用ACアダプター TYPE5U(別売り)の注意事項をご確認ください。

※ 使用中にACアダプターを抜き差しするとデータが壊れるおそれがあります。電源を切った状態でACアダプターの抜き差しを行ってください。

ACアダプターを使用する場合は電池を抜いてください。誤作動をする場合があります。

マウスの使い方

マウスを動かす

マウスが浮かないように、すべらすように動かします。
マウスを使用するメニューでマウスを動かすとマウスカーソルが移動します。



マウスカーソル

クリック

マウスの上部を押します。
決定や選択が行えます。



マウス上部

ドラッグ&ドロップ

動かしたいものの上でマウス上部を押したまま、マウスを移動させて、目的の場所でマウスを離します。

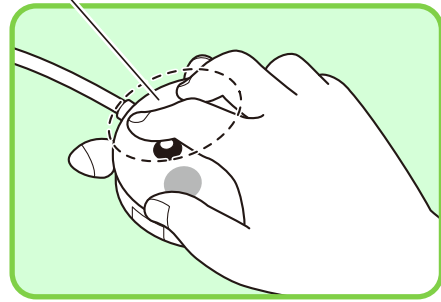

マウス・マウスカバーの付け替え方

本体からのマウスの取り外し方

マウスの横の2つのボタンを押しながら取り外します。

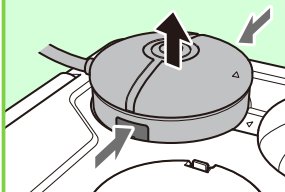

本体へのマウス・マウスカバーの取り付け方

本体の△とマウスカバーの▽を合わせて取り付けます。

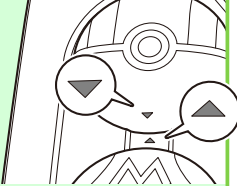

※左上にはピカチュウ型マウスカバーは付けられません。

マウスからのマウスカバーの取り外し方

マウスをしっかりと持ってマウスカバーの上部に指をかけて取り外します。

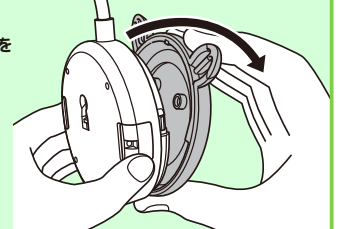

本体からのマウスカバーの取り外し方

それぞれ示した部分に指をかけて取り外します。

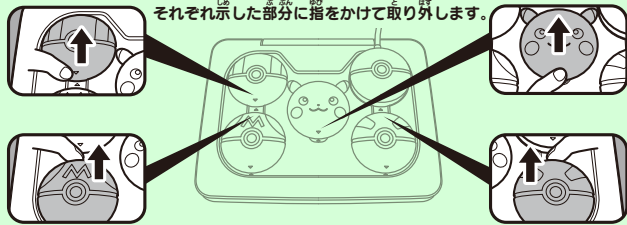

マウスへのマウスカバーの取り付け方

マウスの下の3つの溝にマウスカバーの突起をはめて、下からはめ込みます。

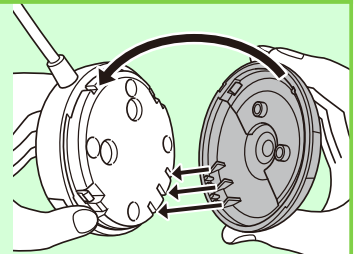

キーボードの使い方

●マウスかわりに十字キーでも操作をすることができます。
クリックかわりにEnterキーを使います。

① ファンクションキー

それぞれのメニューへ移動します。

② 文字キー

文字の入力に使用します。

③ きごうキー

記号の入力に使用します。

④ シフトキー

文字の入力に使用します。

⑤ 音量キー

音量を変更できます。

⑥ 文字切り替えキー

入力する文字を切り替えられます。

⑦ スペースキー

スペースを入力できます。

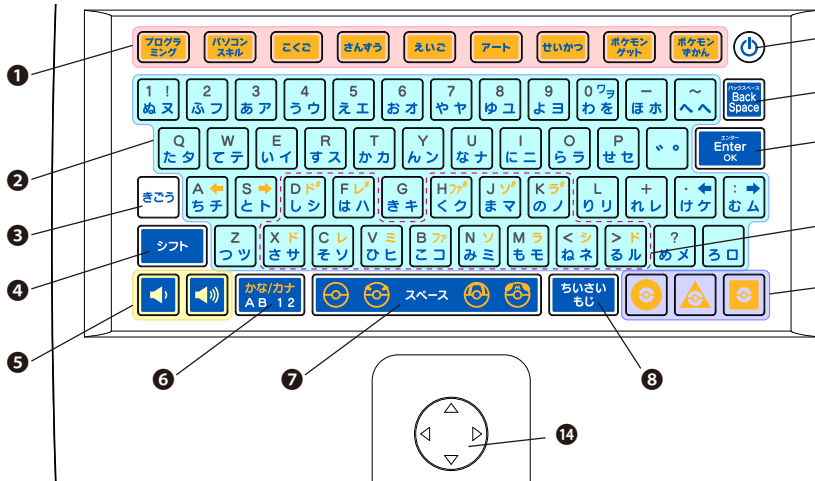

⑧ ちいさいもしキー

かな入力に使用します。

⑨ 電源キー

電源のオン・オフができます。

⑩ バックスペースキー

カーソルの前の文字を消します。

⑪ エンター・OKキー

入力の決定を行います。

⑫ けんばんキー

おんがくメニューで使用します。

⑬ ●▲■キー

プログラムをつくらうなどで使います。

⑭ 十字キー

マウスカーソルの移動ができます。

プログラムをつくらうで使用します。

文字の入力のしかた

ひらがな・カタカナ入力



ひらがな または **カタカナ** アイコンが表示されているときは、文字キーに書かれた、ひらがな・カタカナの文字が入力されます。

英数字入力



AB12 アイコンが表示されているときは、文字キーに書かれた、アルファベット(大文字のみ)・数字が入力されます。

ローマ字入力



かな/ローマ または **カナ/ローマ** アイコンが表示されているときは、文字キーに書かれた、アルファベットが表示され、ローマ字の並びで文字を入力すると、ひらがなまたはカタカナに変換されます。

文字の消しかた



バックスペースキーを押すと、直前に入力した文字から順番に文字を消すことができます。

ひらがな カタカナ モードの特殊な入力

「を」の入力

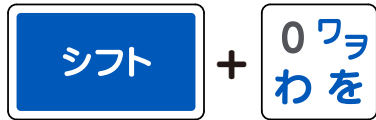

シフトキーを押しながら文字キーを押します。

小さい文字の入力

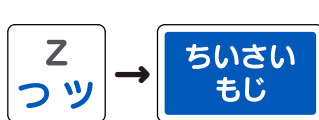

あ、い、う、え、お、つ、や、ゆ、よを押した後、ちいさいもじキーを押します。

濁点の入力

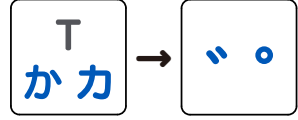

文字キーを押した後、濁点、半濁点キーを押します。

記号の入力

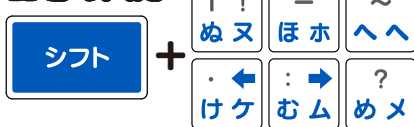

シフトを押しながら文字キーでも入力できる記号があります。

半濁点の入力

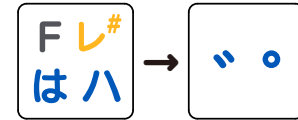

文字キーを押した後、濁点、半濁点キーを2回押します。

全てのモード(ひらがな カタカナ かな/ローマ カナ/ローマ AB12)で入力できます。

きごう キーを押すたび
-, ., !, ?, [,], +, : の順に表示されます。

選択画面



もどるアイコン

クリックすると、それぞれのメニュー選択へ移動します。

マウスマウス

マウスまたは十字キーで動かします。

各メニュー マウスマウスを合わせ、クリックまたは Enter(エンター)OK キーで選択します。

🎯 オン / オフのしかた



電源キー

オン…電源キーを長押し(約2秒)すると電源がオンになります。

オフ…電源キーを長押し(約3秒)すると電源がオフになります。

オートパワーオフ

何も操作しないと約3分で画面が暗くなり、約30秒後に電源がオフになります。

※本体を閉じる操作では電源はオフにはなりません。

🎯 はじめてあそぶとき

■ ピカチュウ型マウスカバーを取り付けよう!



マウスを使ってピカチュウをゲットしよう!



せんせいといっしょにやってみよう!

■ ピカチュウゲット!



※どのマウスカバーでゲットしても、ピカチュウ型マウスに入ります。



■ スタンプがもらえるよ!

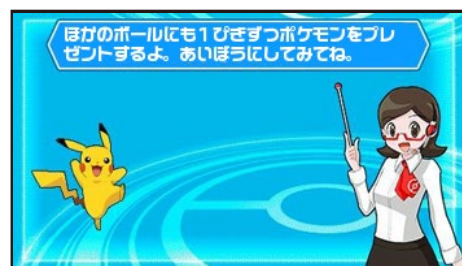

すべてのボールに1びきずつポケモンがプレゼントされるよ! いろんなメニューをはじめよう!

ローマ字入力一覧表

あ	い	う	え	お
A	I(YI)	U(WU)(WHU)	E	O
か	き	く	け	こ
KA(CA)	KI	KU(CU)	KE	KO(CO)
さ	し	す	せ	そ
SA	SI(CI)(SHI)	SU	SE(CE)	SO
た	ち	つ	て	と
TA	TI(CHI)	TU(TSU)	TE	TO
な	に	ぬ	ね	の
NA	NI	NU	NE	NO
は	ひ	ふ	へ	ほ
HA	HI	FU/HU	HE	HO
ま	み	む	め	も
MA	MI	MU	ME	MO
や		ゆ		よ
YA		YU		YO
ら	り	る	れ	ろ
RA	RI	RU	RE	RO
わ				を
WA				WO
ん		う		
NN		VU		

が	ぎ	ぐ	げ	ご
GA	GI	GU	GE	GO
ざ	じ	ず	ぜ	ぞ
ZA	ZI(JI)	ZU	ZE	ZO
だ	ぢ	づ	で	ど
DA	DI	DU	DE	DO
ば	び	ぶ	べ	ぼ
BA	BI	BU	BE	BO
ぱ	ぴ	ぷ	ぺ	ぽ
PA	PI	PU	PE	PO

【小さい文字】

あ	い	う	え	お
LA(XA)	LI(XI) (LYI)(XYI)	LU(XU)	LE(XE) (LYE)(XYE)	LO(XO)
カ			ケ	
LKA(XKA)			LKE(XKE)	
っ				
LTU(XTU)				
や		ゆ		よ
LYA(XYA)		LYU(XYU)		LYO(XYO)
わ				
LWA(XWA)				

きゃ	きい	きゅ	きえ	きよ
KYA	KYI	KYU	KYE	KYO
くや		くゅ		くよ
QYA		QYU		QYO
くあ	くい	くう	くえ	くお
QWA(QA)(KWA)	QWI(QI)(QYI)	QWU	QWE(QE)(QYE)	QWO(QO)
しゃ	しい	しゅ	しえ	しよ
SYA(SHA)	SYI	SYU(SHU)	SYE	SYO(SHO)
ちゃ	ちい	ちゅ	ちえ	ちよ
TYA(CHA)(CYA)	TYI	TYU(CHU)(CYU)	TYE(CHE)(CYE)	TYO(CHO)(CYO)
つあ	つい		つえ	つお
TSA	TSI		TSE	TSO
てや	てい	てゅ	てえ	てよ
THA	THI	THU	THE	THO
とあ	とい	とう	とえ	とお
TWA	TWI	TWU	TWE	TWO
にや	にい	にゅ	にえ	によ
NYA	NYI	NYU	NYE	NYO
ひや	ひい	ひゅ	ひえ	ひよ
HYA	HYI	HYU	HYE	HYO
ふあ	ふい	ふう	ふえ	ふお
FWA(FA)	FWI(FI)(FYI)	FWU	FWE(FE)(FYE)	FWO(FO)
ふや		ふゅ		ふよ
FYA		FYU		FYO
みや	みい	みゅ	みえ	みよ
MYA	MYI	MYU	MYE	MYO
りや	りい	りゅ	りえ	りよ
RYA	RYI	RYU	RYE	RYO
ぎゃ	ぎい	ぎゅ	ぎえ	ぎよ
GYA	GYI	GYU	GYE	GYO
ぐあ	ぐい	ぐう	ぐえ	ぐお
GWA	GWI	GWU	GWE	GWO
じゃ	じい	じゅ	じえ	じよ
ZYA(JA)(JYA)	ZYI(JYI)	ZYU(JU)(JYU)	ZYE(JE)(JYE)	ZYO(JO)(JYO)
ぢゃ	ぢい	ぢゅ	ぢえ	ぢよ
DYA	DYI	DYU	DYE	DYO
でや	でい	でゅ	でえ	でよ
DHA	DHI	DHU	DHE	DHO
どあ	どい	どう	どえ	どお
DWA	DWI	DWU	DWE	DWO
びゃ	びい	びゅ	びえ	びよ
BYA	BYI	BYU	BYE	BYO
づあ	づい		づえ	づお
VA	VI(XYI)		VE(VYE)	VO
づや		づゅ		づよ
VYA		VYU		VYO
ぴゃ	ぴい	ぴゅ	ぴえ	ぴよ
PYA	PYI	PYU	PYE	PYO

◎ ポケモンゲット ◎

★ ポケモンゲットチャレンジ



スタンプをゲットしよう!

学習を進めるとスタンプがもらえます。正解が多い方がもらえるスタンプの数も多くもらえます。(最大3個)

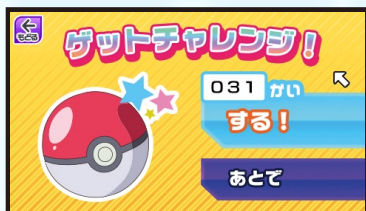

ゲットチャレンジ!

スタンプが5つ集まるとゲットチャレンジの画面になります。「する!」を選ぶとゲットチャレンジになり、「あとで」を選ぶと学習画面に戻ります。



マウスカバーを選ぼう!

マウスカバーによってゲットできるポケモンが違うよ!

マウスカバーをとりがえてね! マウスカバーがはずれている時やピカチュウ型のマウスカバーの時に表示されます。

「あとで」や「戻る」を選んだ場合

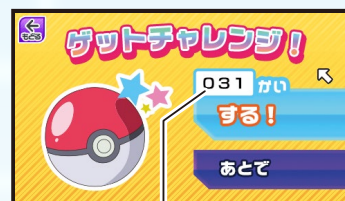

ゲットチャレンジができる回数のキーボードのポケモンゲットをお押しして、ゲットチャレンジをまとめてすることができます。



ゲットチャレンジ!

画面内のモンスターボールをクリックすると、、、ポケモンゲット!

★ あいぼうポケモン

ポケモンゲットチャレンジでゲットしたポケモンをあいぼうポケモンにすることができます。



あいぼうポケモンをクリックすると反応してくれる!

あいぼうポケモンの変更はトップ画面からキーボードのポケモンゲットをお押ししてあいぼうポケモンをクリックします。

画面の見方

いまつけているマウスカバー

あいぼうポケモンマーク

ゲットしたポケモンは色がついているよ



このマウスでゲットできるポケモンの数とゲットしたポケモンの数

あいぼうレベル。すべて埋まるとこのポケモンの図鑑が完成するよ! あいぼうを選んで一緒に学習しよう!

何匹ゲットしたかわかるよ! (マスターボールは1匹ずつしかゲットできません)

あいぼうポケモンはマウスカバーにつき1匹ずつ決められるよ

◎ ポケモンずかん ◎

あいぼうポケモンと学習を進めるとポケモンに詳しくなるぞ!

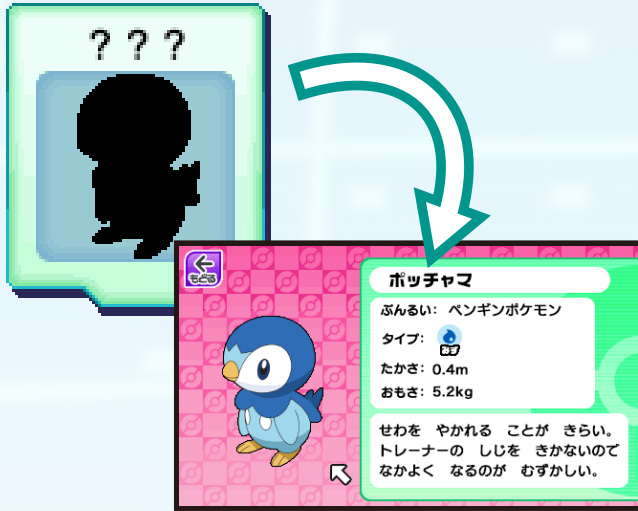

ゲットした時は名前とすがた
 以外は全て??だよ。



200種類のポケモンずかんを
 コンプリートしよう!

あいぼうポケモンにすると図鑑の情報がふえるよ!





★ マウスのつかいかた

- カーソル：画面内の白い矢印のことだよ。
- クリック：マウスをカチッと押し離すよ。
- ドラッグ&ドロップ：動かしたいものの上でマウス上部を押し、マウスを移動させて、目的の場所でマウスを離すよ。



★ しんけいすいじやく

おなじ絵を2枚ずつ探そう!



★ クリックでポケモンゲット

いろんな動きをしているポケモンをクリックでゲットしよう!



★ キーボードをおぼえよう

ローマ字 / かなの入力を練習します。
タイプするキーと押す指の絵の点滅に従って
タイピングします。



★ ローマじひょう

タイピングに使うローマ字の一覧です。
文字によっては本体に表記されていない
入力でも打てる文字があります。
(本書6ページに記載しています)

ローマじをおぼえよう! 1/6ページ

あ	A	い	U	え	o
か	KA	き	KU	け	KO
さ	SA	し	SU	せ	SO
た	TA	ち	TU	て	TO
		(CHI)	(TSU)		
な	NA	に	NU	ね	NO

★ キーボードでゲット

ローマじ / かな ^{にゅうりよく えら} 入力 ^{えら} が選べます。
 つぎつぎ ^{もじ おな} 次々 ^お あらわれる文字 ^お と同じキー ^お を押して
 くき ^{かく} 草むら ^{かく} に隠れているポケモン ^{かく} をゲット ^{かく} しよう!



★ はやおしモンスターボール

ローマじ ^{かんたん} / むずかしい
 カナ ^{かんたん} / むずかしい ^{えら} が選べます。キーボードの
 よこいちれつ ^{いち} 横一列 ^お の位置 ^お をおぼえます。落ちてくるモンスターボールに
 か ^{もじ おな} 書かれている文字 ^{もじ} と同じキー ^{おな} をタイプ ^{おな} して消 ^け していきま



★ あなうめタイピング

ローマじ / かな ^{にゅうりよく えら} 入力 ^{えら} が選べます。
 うえ ^{みほん おな} 上の見本 ^{なまえ} と同じポケモン ^{なまえ} の名前 ^{なまえ} になるように
 なか ^{はい もじ} □ ^{はい} の中 ^{はい} に入る文字 ^{もじ} をタイプ ^{もじ} します。
 ひょう ^{い ない} 60秒 ^{なんもんせい} 以内に何問 ^{せい} 正解 ^{かい} できるかな？
 もんだい ^{せい} この問題 ^{せい} はすべて ^{せい} ひらがな ^{せい} です。

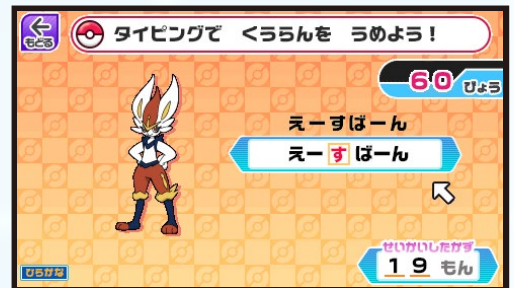

★ ポケモンタイピング

ローマじ ^{かんたん} / むずかしい
 かな ^{かんたん} / むずかしい ^{えら} が選べます。
 みほん ^{おな} 見本 ^{なまえ} と同じポケモン ^{なまえ} の名前 ^{なまえ} をタイピング ^{なまえ} します。
 せい ^{かい} 正解 ^{かい} すると次のポケモン ^{かい} が現 ^{かい} れます。
 ひょう ^{い ない} 60秒 ^{なんもんせい} 以内に何問 ^{せい} 正解 ^{かい} できるかな？

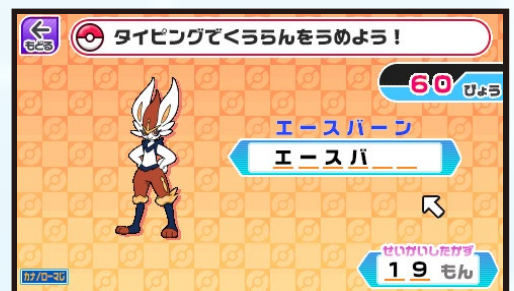

★ ポケモンけんさく

ポケモン ^{なまえ} の名前 ^{にゅうりよく} を入力 ^{にゅうりよく} して 🔍 マーク ^{にゅうりよく} をクリック ^{にゅうりよく} します。
 ほん ^{しょうひん} 本商品 ^{しょうろく} に収録 ^{しょうろく} されていないポケモン ^{しょうろく} や間違 ^{まちが} った名前 ^{なまえ} で
 けん ^{さく} 検索 ^{さく} すると「このパソコン ^{さく} にはデータ ^{さく} がないよ!」と表示 ^{ひょうじ}
 されます。すでに ^{さく} ゼット ^{さく} しているポケモン ^{さく} の場合 ^{さく}、**ずが ^{さく} んを ^{さく} みる**
 を ^{さく} クリック ^{さく} して ^{さく} ずか ^{さく} んの ^{さく} ページ ^{さく} を ^{さく} 見る ^{さく} ことができます。

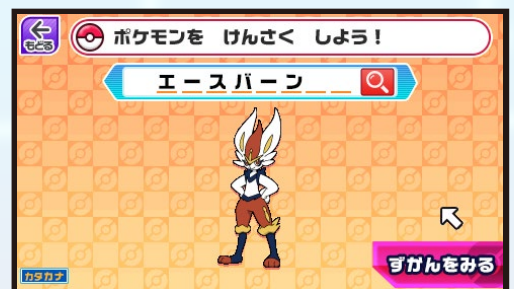

★プログラミングクイズ

3種類のプログラミング的思考クイズに挑戦しよう！
それぞれ答えを選びマウスでクリックします。

くりかえし



(かんたん / むずかしい を選べます。)

ばあいわけ



じゅんじよ

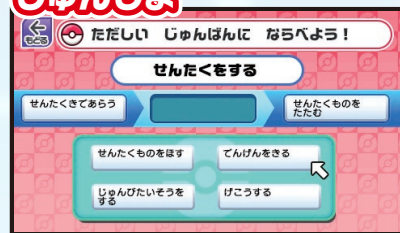

★プログラミングクイズ・こたえ

※出題順はランダムです。

くりかえし あか わく □ のポケモンがこたえです。

● : かんたん ● : むずかしい

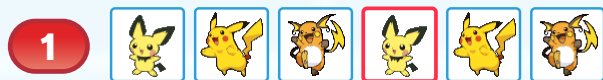

くりかえし



くりかえし

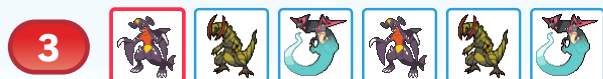

くりかえし

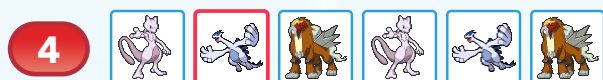

くりかえし



2ほんあし、4ほんあしのくりかえし



くりかえし

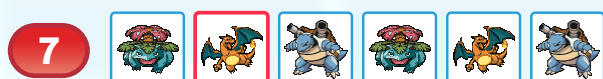

くりかえし



くりかえし

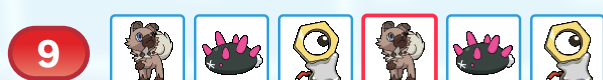

くりかえし

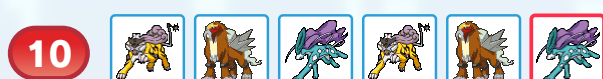

くりかえし

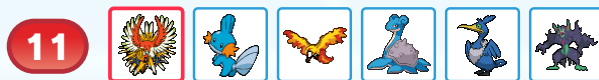

くちばしなし、くちばしありのくりかえし



つばさなし、つばさありのくりかえし



くりかえし



くりかえし



くりかえし



くりかえし



あしなし、あしありのくりかえし

★プログラミングドリル

レッスン / チャレンジ / マスター を選べます。

※カギの付いた問題は、そのステージの他の問題をすべてクリアすると選べるようになります。

コマンドパネルをならべて、ピカチュウを操作します。モンスターボールを全部集めるとクリアです。コマンドパネルをドラッグしてアクションエリアにセットしてください。「さいせいボタン」をクリックすると、コマンド通りにピカチュウが動きます。

コマンドパネル

アクションエリア

ピカチュウ

…コマンドパネルで操作します。

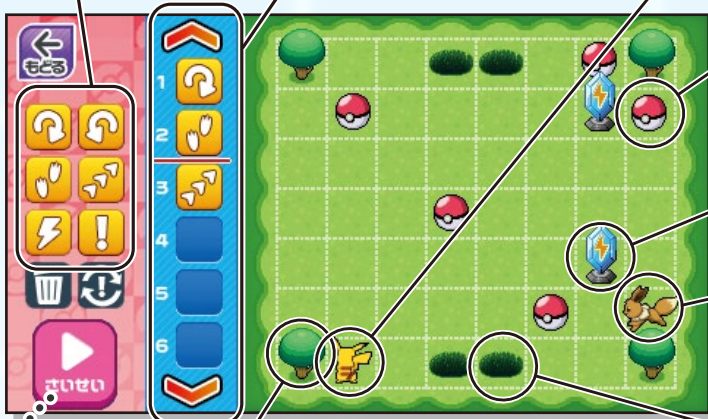

モンスターボール

…ステージのモンスターボールを全て取るとクリアです。

でんきいし

…「10まんボルト」で壊せます。

イーブイ

…チャレンジ問題で登場します。ピカチュウと同じ動きをします。

穴

…「でんこうせっか」で飛び越えられます。

木

…通れません。その他、岩、ブロックも通れません。

【くりかえし】の学習

ブロックのへんしゅう

(マスターのみ使用できます)

へんしゅうエリア

同じ動きを繰り返し入力するとき、ブロックを使い手順を短くします。



やりなおす

一度失敗すると、「さいせいボタン」から「やりなおすボタン」に変化します。ピカチュウがスタート位置に戻ります。※セットしたコマンドはそのままで。

コマンドパネル



時計まわりに90度回転します。



「10まんボルト」

でんげきで、でんきいしを壊します。壁や障害物に当たるまで直進します。イーブイに当てるとミスになります。



反時計まわりに90度回転します。



「でんこうせっか」

ピカチュウが壁や障害物に当たるまで直進します。穴を飛び越えられます。



1歩前進します。



「ごみばこ」

アクションエリアにセットしたパネルをドラッグで捨てることができます。



「ブロック」(マスターのみ使用できます) 同じ動きを何度も使いたい時に使います。



(マスターのみ使用できます) ブロックの内容を設定できます。

★ プログラミングドリル・とたえ

クリアすると、
さいたん てじゆん
最短手順でクリアすると
のマークが付きます。

ステージ名は上から順に1~5と記載しています。

さいたん てじゆん こた
最短手順の答えです。※左右どちらからでもいける場合などもあります。

レッスン1 ★

1 | 2 | 3

4

5

レッスン3 ★★★

1 | 2

3

4

5

レッスン5 ★★★

1 | 2

3 | 4

5

チャレンジ1 ★★★

1 | 2

3

4

5

チャレンジ3 ★★★

1 | 2

3

4

5

チャレンジ4 ★★★★★

1 | 2

3 | 4

5

レッスン2 ★★

1

2

3

4

5

レッスン4 ★★★

1 | 2

3

4

5

レッスン6 ★★★

1

2

3

4

5

チャレンジ2 ★★★★★

1

2

3

4

5

★ プログラミングドリル・とたえ

で囲ってあるコマンドは「ブロック」のコマンドです。

マスター1 ★★★★★★

1		2		3	
4		5			

マスター2 ★★★★★★

1		2	
3		4	
5			

マスター3 ★★★★★★

1		2		3	
4		5			

マスター4 ★★★★★★

1		2	
3		4	
5			



プログラミング

いろいろなせっていをへんこう変更して自分だけのプログラムをつくってみよう！

プログラムをつくろう 3種共通の操作

はてなボタン

わからない時はここをクリック
すると解説が聞けます。

さいせいボタン

作ったプログラムを
はじめる時にクリックします。



ほそんボタン ほそんをクリックすると上書きされます。



ゲットしたポケモンをつかうことができるよ！

※まだゲットしていないポケモンは表示されません

キーボードで入力または
上下の↑↓で数字を変更します。

アート ★ **ポケモントット** (P28)で
かいたものをワザやエフェクトにつかえるよ！

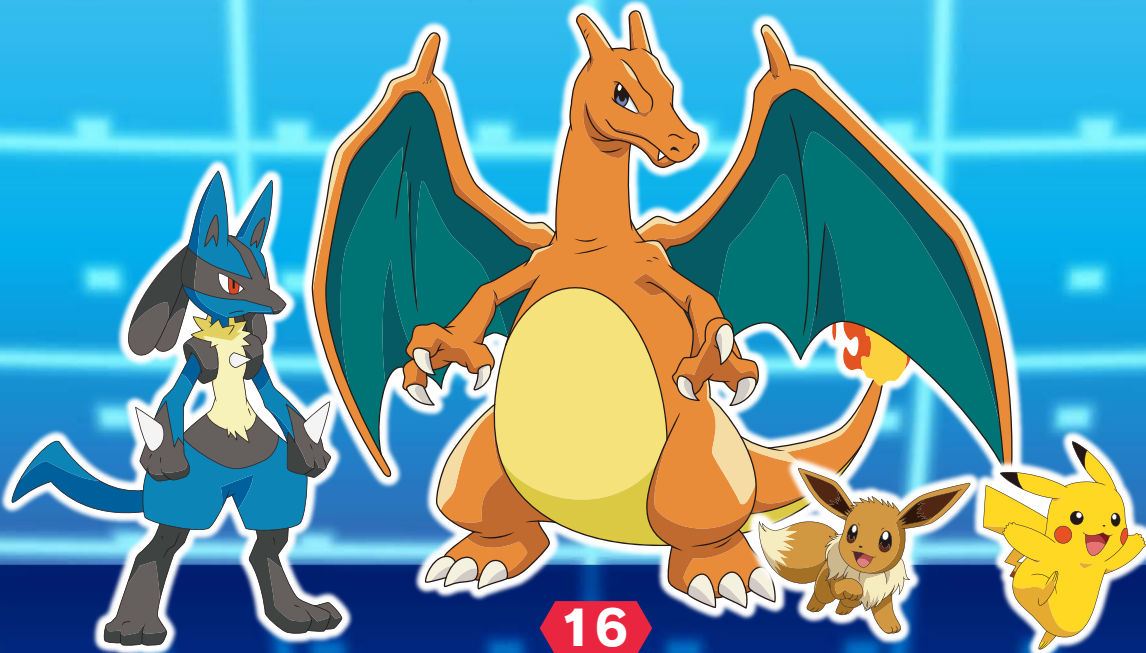

プログラミング

★プログラムをつくらう・シューティング

じょうけん ぶん き がくしゅう
【条件(分岐)】の学習

とちゅう か
途中からてきのうごきやこうげきを変え^かるせ^{てい}いをするよ!



プレイヤーのせってい



1 ~ 999 まで
プレイヤーの
ヒットポイント、せ^{てい}い
HP を設定できます。

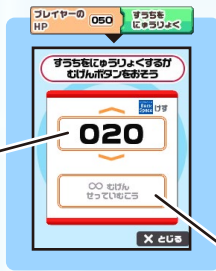

この表示の時は∞設定はできません。



ゲットしたポケモン^{なまえ}の名前が表示
されます。???^{ひょうじ}表示のポケモン
は選択^{せんたく}できません。

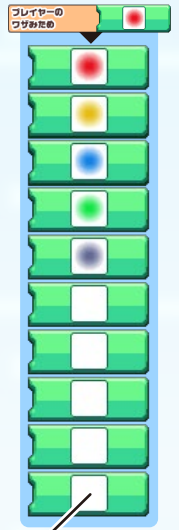

□はポケモンドット (P28)
で描いた絵^えが表示^{ひょうじ}されます。

てきのせってい



1 ~ 999 まで
てきの HP を設定^{せ^{てい}い}できます。

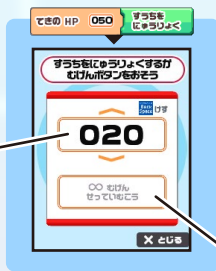

この表示の時は∞設定はできません。



□はポケモンドット
(P28) で描いた絵^え
が表示^{ひょうじ}されます。



すこくひくいとてきが
ワザを出す回数^{だ かいすう}が少なく、
すこくたいいとてきが
ワザを出す回数^{だ かいすう}が多いよ!

プログラミング

★プログラムをつくらう・シューティング

じょうけん ぶん き がくしゅう
【条件(分岐)】の学習

とちゅう か
途中からてきのうごきやこうげきを 変える せってい をするよ!

てきのじょうたいへんかのせってい

ムゲンダイナからの 攻撃を 変化させることができるよ!

ムゲンダイナにワザが 当たった回数 を設定しよう!



ををクリックすると
入力画面に切り替わります。

1 ~ 999 まで
設定できます。

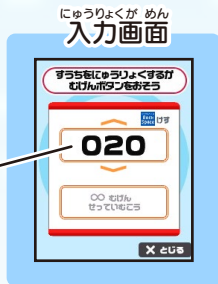

□はポケモンドット
(P28) で描いた絵
が表示されます。

えんしゅつのせってい



□はポケモンドット (P28)
で描いた絵が表示されます。

このボタンを
クリックする
と数字を入力
できるよう
なります。

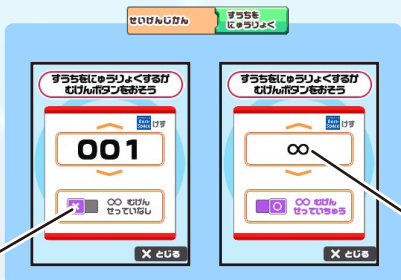

∞...数の制限
なしです。

はてなボタン



★ ひらがな よみ・かき

★ カタカナ よみ・かき

● **よみ**……文字をクリックすると音声^{おんせい}が流^{なが}れます。

● **かき**……マウス^{つか}を使って見本^{みほん}にそ^かって書^かきます。

四角^{しかく}の枠^{わく}の中^{なか}でマウス^{あいだ}をクリックしている間^か、書^かくことができます。



★ かんじ 1・2・3

しょうがっこう ねんせい かんじ
小学校3年生までの漢字です。

マウス^{つか}を使って書^かき込^こみます。

まちが^{まちが}い^{とき}した時は、けすボタン^きをクリックすると消^きえます。

できあ^{できあ}が^がったらかんせいボタン^{かんせい}をクリックします。



★ なまえはなにかな?

ポケモン^{なまえ}の名^{もじ}前^いの字^かが入^かれ替^かわっています。

ただ^{ただ} なまえ^{なまえ} なら^{なら} か^か 正^{ただ}しい名^{なまえ}前^{なまえ}に並^{なら}び替^かえよう!



★ はんたいことば

ひょうじ 表示^{ひょうじ}されている言^{ことば}葉^{ことば}のはんたいことば^{えら}を選^{えら}びます。

ポケモン^えの絵^えがヒント^えにな^えっているの^えでじ^えっくり考^ええよう!



★ まんなかにはいるもじは?

□の中^{なか}に一^{いち}文字^{もじ}入^いれると、言^{ことば}葉^{ことば}にな^いります。

たてに読^よんでもよ^よこよ^よんでも言^{ことば}葉^{ことば}にな^{もじ}る文字^{もじ}を

3つの中^{なか}から選^{えら}ぼう!

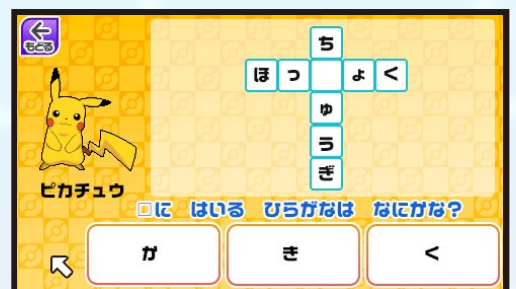

★ ぶんをつくらう!

3つの言葉で文章を作ります。
3つの中からひとつ選ぶ!

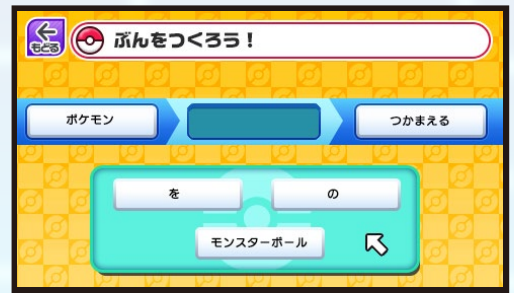

★ かんじまちがいさがし

よ〜く見ると一文字だけ違う漢字がかかれています。
漢字が読めなくても楽しめます。



★ かんじタイピング

ローマ字入力とかな入力が選べます。
60秒以内に漢字の読みをたくさん入力しよう!

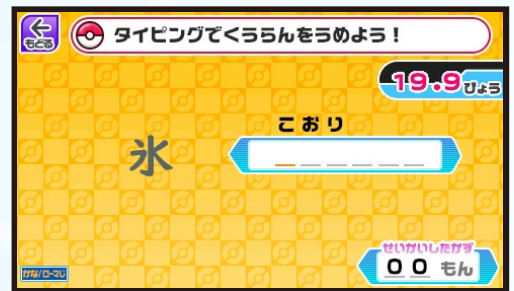

★ すうじをかいてみよう

1～10の数字を書きます。

マウスを使って見本にそって書きます。

四角の枠の中でマウスをクリックしている間、書くことができます。



★ あかいみいくつ?

マウスを使ってあかいみを右側のかごに移動します。

ドラッグ&ドロップで移動します。



★ ポケモンをかぞえよう!

かんたん / むずかしい を選べます。

30秒以内に数えたら、キーボードで入力し Enter を押します。



★ すうじパズル

かんたん / むずかしい を選べます。

たてよこともに1～4の数字が1つずつ入ります。

できたボタンをクリックすると答え合わせをします。



★ かたち

もんだい 問題にそった形をクリックします。

こた 答えは1つではない場合もあります。



★ ギアパズル

ギアの絵を完成させます。

動かしたいパネルをマウスでクリックします。

やりなおしで最初に戻すことができます。



★ おおもじよみ・かき

★ こもじよみ・かき

アルファベットをクリックすると音声で読み上げます。

マウスを使って見本にそって書きます。

四角の枠の中でマウスをクリックしている間、書くことができます。

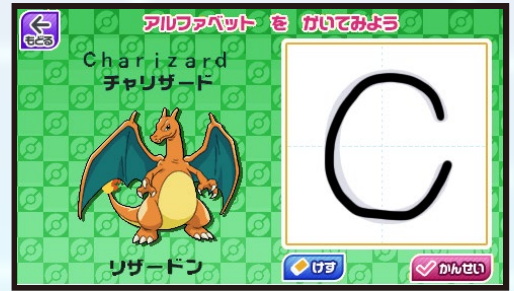

★ すうじ (1~100)

1~100までの数字を音声で読み上げます。

続いて言ってみよう!



★ えいたんごレッスン

いろ / どうぶつ / からだ / くだもの / かそく / ようび / かいわ の
英単語を読み上げます。

一緒に言ってみよう!



★ えいごクイズ

先生の問いに合った答えを2つの選択肢から選びます。

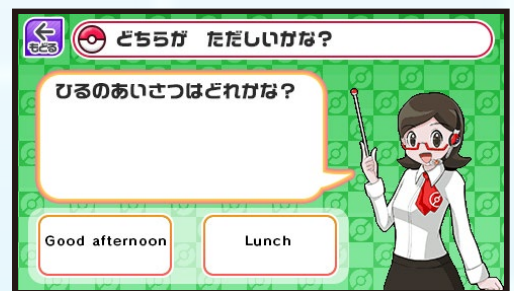

★ アルファベットクレーン

□の中に入る文字を選びます。

キーボードの△□のボタンでクレーンを左右に動かして

○でつかみます。



※一部、こちらと異なるメニュー名で表示されるものがございます。遊びの仕様は同内容になりますので、ご了承ください。

★ どちらが正しいかな？

せんせい えいご じつもん
先生が英語で質問します。

え みて ただ こと
絵を見て正しい答えをクリックしよう！

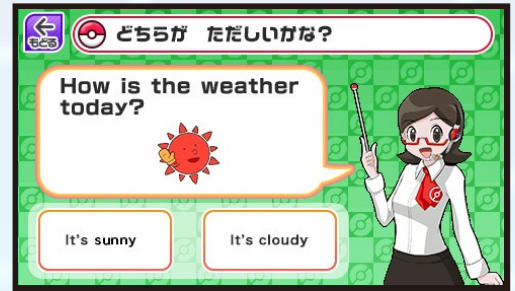

★ えいごタイピング

はい アルファベットをキーボードで入力します。

びょうい ない なんもん せいかい
60秒以内に何問正解できるかな？



★ じゃんけん

Rock(グー) / Scissors(チョキ) / Paper(パー) を
クリックしてじゃんけんをします。



★ うた

ABCのうた / ハッピーバースデー / ジングルベル / ビンゴ /
ヘッドショルダーニーズアンドトゥが聞けるよ。



★ さつきよく

ドラッグ&ドロップで音符を楽譜に移動します。右下のピカチュウアイコンをクリックして楽器を選び、音符の下にドラッグ&ドロップで移動します。

おてほん ABCのうた / むしのこえ / おおきなくりのきのしたで / かえるのがっしょう / ちょうちょう

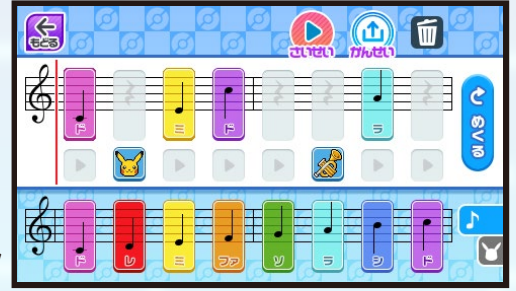

★ じゆうにえんそう

キーボードを使って演奏します。マウスで鍵盤をクリックしても演奏できます。いろいろな楽器の音色で演奏してみよう!

演奏が終わったらできたボタンをクリックしてください。



★ えんそうレッスン

キーボードを使って演奏します。マウスでも演奏できます。ガイドに合わせて演奏しよう!

レッスン曲 ABCのうた / カエルのがっしょう / ぶんぶんぶん / アマリリス / おおきなくりのきのしたで



★ ポケモンドレミ

ドレミファソラシドをおぼえよう!

ドレミファソラシをクリックするよ!



★ リズムえんそう

それぞれ **かんたん** / **ふつう** / **むずかしい** が選べます。○に♪が重なったタイミングに合わせてキーボードの○△□のボタンを押します。

使用曲 ABCのうた / ジングルベル / ビンゴ / ぶんぶんぶん / アマリリス / しゃぼんだま



アート

★ おえかき

マウスを使っておえかきができます。
かんせいボタンをクリックすると
展示モードになります。
次に画面をクリックすると終了します。
描いた絵は保存されません。

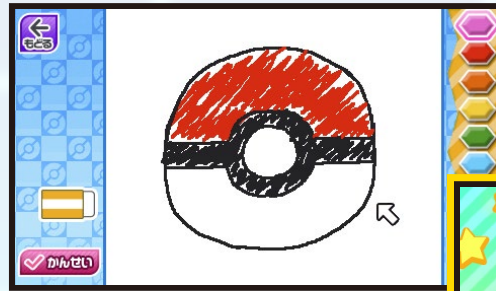

てんじ
展示モード

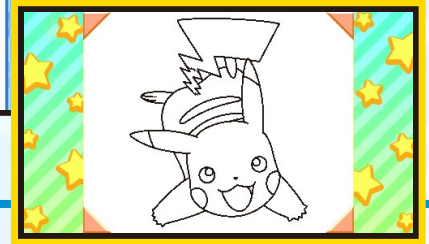

★ ポケモンぬりえ

マウスを使ってぬりえができます。
かんせいボタンをクリックすると展示モードになります。
次に画面をクリックすると終了します。塗った絵は保存されません。

ポケモン ピカチュウ / イーブイ / ソルガレオ / レックウザ / ミュウツー・ミュウ /
ヒトカゲ / ゼニガメ / フシギダネ / ポッチャマ / ゲンガー / エースパーン / ルカリオ / リザードン

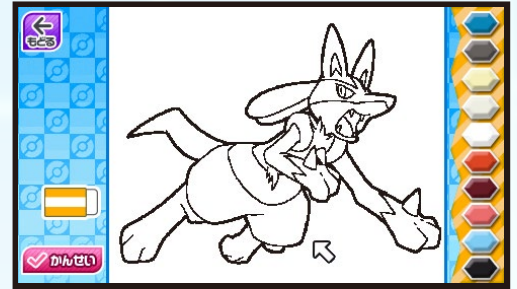

★ ポケモンドット

プログラムをつくらうで使用するポケモンから出るワザや
エフェクトを描くことができます。
白い部分は透過した表現になります。
ドット1~5まで保存することができます。

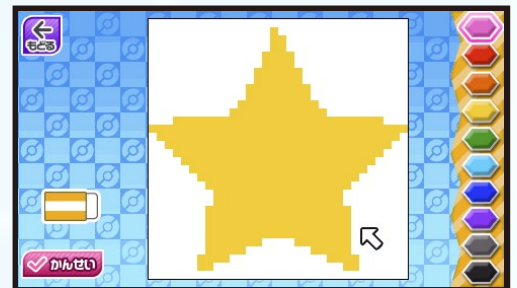

★ シルエットクイズ

シルエットで出題されたポケモンがどのポケモンか
4つの中からえらびます。



◎ せいかつ ◎

★ せかいちず

いろ 色が ついて いる くに 国 を クリック し

🔍 を クリック すると くに の とくちょう が ひょうじ 表示 されます。



★ にほんちず

しらべたい 都道府県 を クリック すると

とくちょう が ひょうじ 表示 されます。



★ せかいのこたば

えいご / スペインご / フランスご / ドイツご / イタリアご /
かんこくご / ちゅうごくご を よんで みよう!

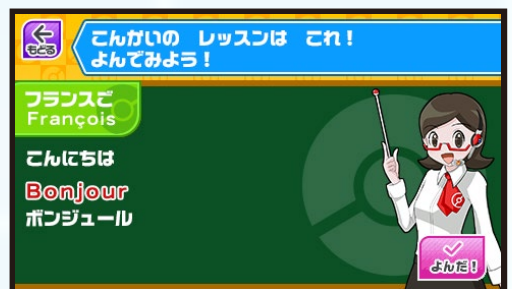

★ とけい

とけい の 絵 が しゅつだい 出題 されます。

こた 答え を 3 つ の なか から えら 選 び マウス で クリック します。



★ おかね

お金の絵がしゅつだい出題されます。

こた 答え を 3 つ の なか から えら 選 び マウス で クリック します。



◎せいかつ◎

★ ぼうつう ★

交通に関する絵が出題されます。
 答えを3つの中から選びマウスでクリックします。



★ じかんわり ★

入力したい時間をクリックすると
 科目の画面になります。
 科目をクリックすると入力されます。
 空欄にする場合は科目画面の右下の
 空欄をクリックしてください。

	げつ	か	すい	もく	きん	ど
1						
2						
3						
4						
5						
6						

さんすう	せいかつ	たいいく	かてい
こくご	ずこう	かいこくご	クラブ
りか	おんがく	がっかつ	プログラミング
しゃかい	どうとく	そうごう	

★ につき ★

1000ページ保存できます。
 オレンジのカーソルが点滅している部分に文字を入力します。
 マウスで入力したい場所をクリックしてください。

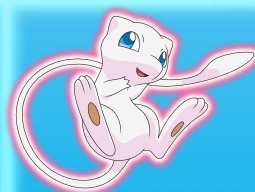
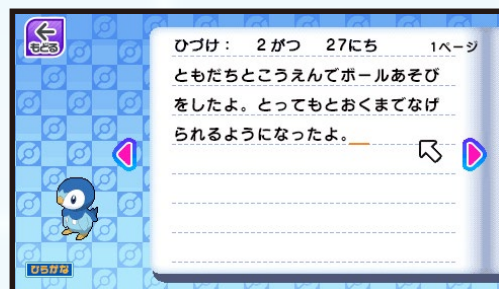

こんなときは…

がめん ひょうじ 画面が表示されない	でんち い ほそ ぼう など で リセットボタン を 押し てください。それでも直らない場合は電池残量が少ない可能性があります。新しい電池に交換してみてください。
おと ちい おお 音が小さいまたは大きい	キーボード 左下の音量キーで調節してください。音量を一番下にすると音が鳴りません。または電池残量が少ない可能性がありますので、新しい電池に交換してみてください。
でんち 電池がすぐになくなってしまふ	遊ぶ後は必ず電源をオフにしてください。せっていモードで明るさを暗く、キーボードで音量を小さくすると電池寿命が延びる可能性があります。
マウスカーソルが動かない または動きが早い	せっていモードでマウスカーソルのスピードを調節してください。 (十字キーのスピードは変わりません)
しょきか 初期化したい	せっていモードのデータしょうきょをクリックしてください。全てのデータが消去されます。
ポケモンがゲットできない	マスターボールはマスターボールでゲットできる各ポケモンを1回ずつしかゲットできません。ピカチュウ型マウスカバーは最初のピカチュウのみゲットできます。モンスターボール、スーパーボール、ハイパーボールのマウスカバーはそれぞれのマウスカバーでゲットできる各ポケモンを100回までゲットすることができます。
マウスの反応が悪い	平らでなめらかな場所で使用してください。光沢のない白い紙を敷いた上で操作してみてください。ガラステーブルなど光が透過してしまう面では使用できません。
つぎ がめん 次の画面にならない	画面内のどこかをクリック、または ENTER(エンター)OKキーを押してください。

株式会社 タカラトミー

〒124-8511 東京都葛飾区立石 7-9-10

タカラトミーでは「子どもたちに安全で楽しいおもちゃと夢を」を第一に考えております。そのため、常に製品に対し研究、改良を行っており、お買い上げ時期によって同一製品の中にも多少異なるものや、パッケージの写真やイラストなどと異なる場合がございますがご了承ください。製品につきましては、万全の注意をはらって製造に当たっておりますが、万一お気づきの点がございましたら下記までご連絡ください。

タカラトミーグループ お客様相談室 おかけ間違いのないようご注意ください

製品の修理などについては下記お客様相談室までお問い合わせください

 **0570-041031** 電話受付時間 10~17時
月曜日~金曜日(土日・祝日を除く)

タカラトミーサポート 検索



本製品のお客様サポートは日本国内でのご購入かつ日本国内からのお問い合わせに限りです。

(Customer service is only available in case this product purchased in Japan and inquired from Japan domestic.)

●たのしいタカラトミーの情報はインターネットで www.takaratomy.co.jp

© TOMY