

対象年齢 3才以上

この度は、タカラトミー「プラレール DXS シンカリオン N700Sのぞみ」をお買い上げいただきまして、誠にありがとうございます。ご使用前にこの取扱説明書をよくお読みください。また、読み終わった後は、必ず保管しておいてください。

152965



### 警告 (けいこく)

保護者の方へ 必ずお読みください。

●小部品があります。誤飲・窒息の危険がありますので、3才未満のお子様には絶対に与えないでください。

### 注意 (ちゅうい)

●コンセントレーションケーブルは、指などに巻きつけたりしないでください。血が通わなくなり危険です。●付属の武器などで人をつつく、たたく等の乱暴な遊びをしないでください。●商品をぶついたり、振り回すなど乱暴な遊びをしないでください。●変形部分など可動部のスキマに指をはさまないように注意してください。●可動部を無理な方向へ引っ張ったり曲げたりしないでください。破損する恐れがあります。●車輪に指や髪の毛、衣服などをはさまれないように注意してください。●プラスチック袋などを頭から被ったり、顔を覆ったりしないでください。窒息する恐れがあります。●思わぬ事故の恐れがありますので、ご使用後は3才未満のお子様の手の届かないところに保管してください。

© TOMY  
© プロジェクト シンカリオン・JR-HECWK/超進化研究所・TBS

〈お願い〉○包装材は開封後すぐに捨ててください。○ご使用前に付属の「取扱説明書」(本紙)をよくお読みください。○商品を持ち運ぶ際は、取り付けた部品などを持たず、商品をしっかり持って持ち運んでください。○製品の仕様上、合体や変形の動作を行うと色が移ったり、彩色部やラベルがはがれたりする場合があります。予めご了承ください。○部品を取り付けた際に取り付け部が白くなる場合があります。予めご了承ください。○別売のプラレール動力車と連結して電動走行遊びをする際は、車両の走行スピードの違いや部品の組み合わせにより、本来の遊びができない場合があります。ご了承ください。○レール部品と情景部品の組み合わせによっては脱線する恐れがありますのでご了承ください。

※商品の写真やイラストはイメージです。実際の商品とは異なる場合がございます。※セット内容以外の商品は別売です。

### セット内容 ■シンカリオン N700Sのぞみ

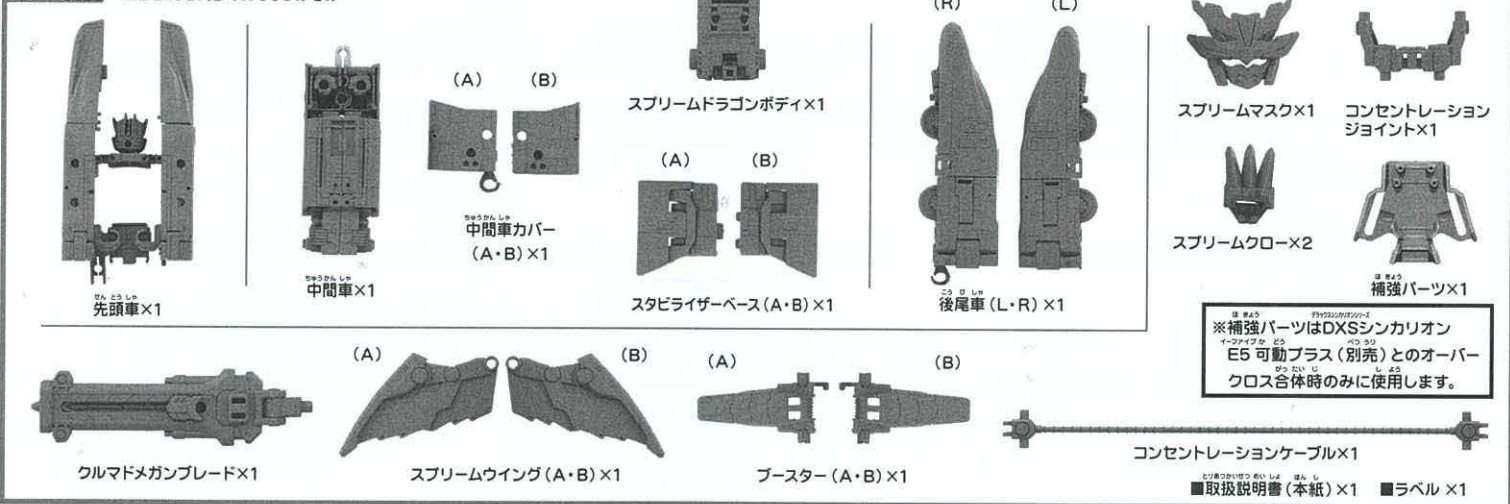

※補強パーツはDXSシンカリオン E5 可動プラス (別売) とのオーバークロス合体時のみに使用します。

### シンカンセンモードの変形の仕方

①頭部、胴体を矢印の方向に動かしながら

②車体を閉じます。

※ノーズが下がっている場合は矢印の方向に動かします。

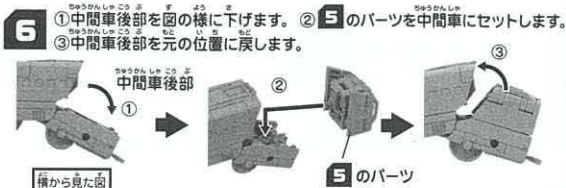
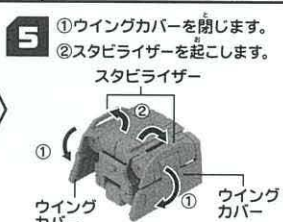
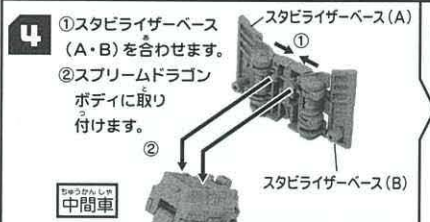
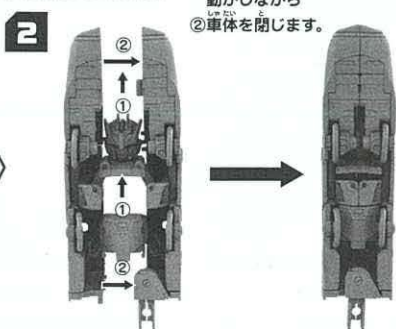
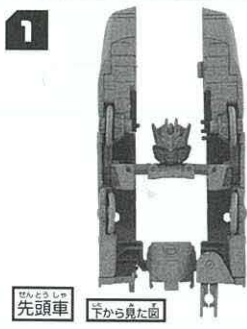

⑪ 先頭車と中間車と後尾車を連結させます。  
**シンカンセンモード完成!**  
□プラレールのレールの上で走らせることができます。  
□白い連結器は別売のプラレール車両とつながれます。  
※レイアウトや車両の連結の組み合わせによっては、走行できないレール、情景部品がございます。

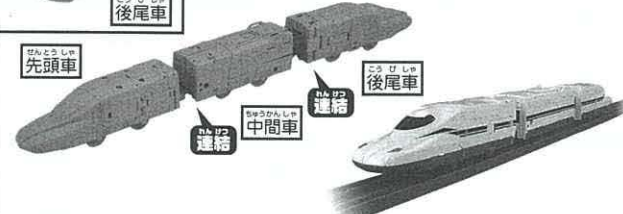
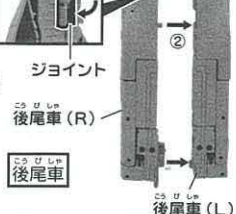
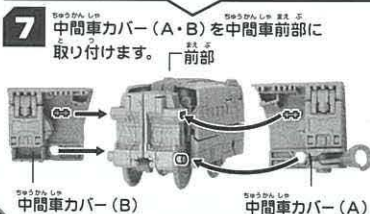

## スプリームドラゴンの組み立て方

**1** ①中間車後部を下に動かします。  
②スプリームドラゴンボディを外します。

**2** ウイングカバーを開きます。

**3** ①スプリームドラゴンボディを開きます。  
②スプリームドラゴンの頭を出します。

**4** ①スプリームドラゴンボディを閉じます。  
②ジョイントAを起こします。

**5** スプリームドラゴンボディのジョイントAに、コンセントレーションジョイントを取り付けます。

**6** スプリームウイング(A・B)、スプリームマスクを取り付けます。

**7** 中間車カバーのジョイントを起こします。

**8** ブースターを取り付けます。

**9** ⑧のパーツにスプリームクローを取り付けます。

**10** ⑥のパーツに⑨のパーツを取り付けます。

**11** コンセントレーションケーブルのプラグを差し込みます。

スプリームドラゴン完成!

## シンカリオンモードの変形の仕方

**1** 後尾車の新幹線パネルを矢印の方向に左右に開きます。

**2** ①新幹線パネルを矢印の方向に起こします。  
②脚を開きます。

**3** ①脚を矢印の方向に伸ばします。  
②連結器を後ろへ動かします。

**4** ①つま先を動かします。  
②ひざアーマーを動かします。

**5** ①先頭車の後部パネルを起こします。  
②連結器ホルダーを倒します。  
③後部パネルの凸部を穴に差し込みます。  
④連結器を横に動かします。

**6** ①ジョイントを動かします。  
②サイドパネルを動かし、ジョイントを穴に差し込みます。(反対側も同じ様に動かします。)

**7** ノーズを矢印の方向に動かします。

**8** ノーズをカチッというまで差し込みます。

**9** ノーズをカチッというまで差し込みます。

**10** 下半身に取り付けます。

**11** ①つま先を動かします。  
②ひざアーマーを動かします。

**12** ①ジョイントを動かします。  
②サイドパネルを動かし、ジョイントを穴に差し込みます。(反対側も同じ様に動かします。)

**13** ノーズを矢印の方向に動かします。

**14** ノーズをカチッというまで差し込みます。

**15** ノーズをカチッというまで差し込みます。

下半身完成!

胴体完成!

## シンカリオンモードの変形の仕方

**11** ①腕を分けます。  
②腕を出します。

**12** ①腕を90°回します。  
②連結器を上げます。

**13** ①腕を90°回します。  
②連結器を上げます。

**14** ①腕を90°回します。  
②連結器を上げます。

**15** ①肩のジョイントを合わせます。  
②拳を出します。

**16** ①右腕を矢印の方向に動かします。  
②拳を出します。

**17** ①両腕を胴体に取り付けます。  
②拳を出します。

**18** ①ツノを起こします。  
②肩を45°後ろに動かします。

**19** ①ツノを起こします。  
②肩を45°後ろに動かします。

腕完成!

シンカリオンモード完成!

放て! クルマドメガンブレード!

※シンカンセンモードに戻すときは、逆の手順で変形させてください。

## ラベルの貼り方

番号を参考にラベルを貼ってください。

① ② (右側) ③ ④ ⑤ ⑥ ⑦ ⑧ ⑨ ⑩ (左側) ⑪ ⑫ ⑬

③のラベルは、一度ノーズの上に動かしてから貼ってください。

## シンカンセンモードへの戻し方

※シンカンセンモードに戻すときは、逆の手順で変形させてください。  
脚を縮めるときは下記に注意して変形させてください。

**1** ①ひざを矢印の方向に動かします。  
②太ももを矢印の方向に動かします。  
※後尾車(A)で説明しています。

**2** ①後尾車の後輪を矢印の方向に押すと拡大図内の解除ボタンが押されます。  
②解除ボタンが押された状態で太ももを矢印の方向に動かして脚を縮めます。

※後尾車(B)も①②と同じ手順で変形させてください。

拡大図

後尾車の後輪

解除ボタン

# スプリムモードの変形の仕方

**1** スプリムドラゴンを各パーツに分けます。

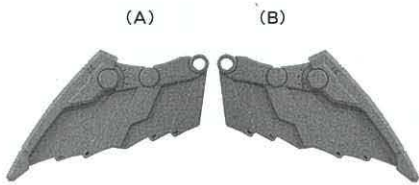

スプリムウイング (A・B)

※スプリムドラゴンボディ、  
スタビライザーベース (A・B)、  
ブースター (A・B) は  
使用しません。



スプリムクロー

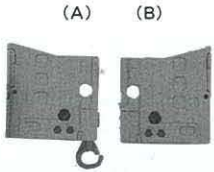

中間車カバー (A・B)



スプリムマスク

**2** ①中間車カバー (A) の  
パネルを起こします。  
②拳を出します。

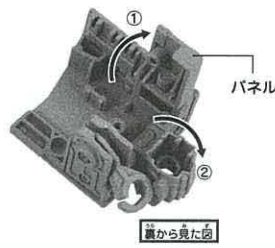

裏から見た図

**3** N700Sのぞみの右腕の拳の穴に  
中間車カバー (A) の凸部を  
差し込みます。

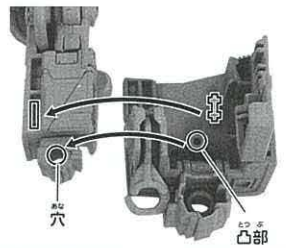

凸部

**4** ①パネルを閉じます。  
②連結器を上げます。  
③ジョイントをしまします。

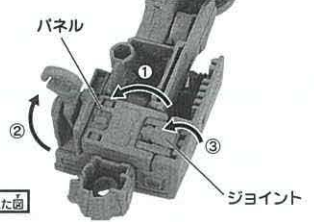

裏から見た図

※反対側の腕も同じ様に变形させます。2~4

**5** スプリムマスクを取り付けます。

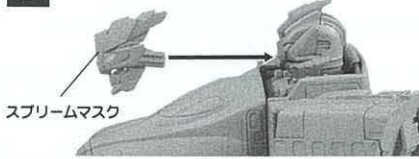

スプリムマスク

**6** ①つま先をスプリムクローに差し込み、  
②つま先の穴にスプリムクローの凸部を差し込みます。

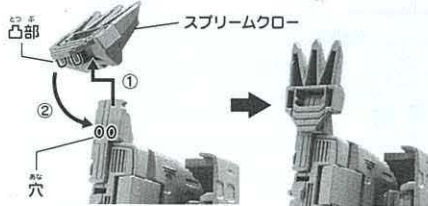

※反対側のつま先も同じ手順で取り付けてください。

**7** コンセントレーションジョイントを取り付けます。



コンセントレーションジョイント

**8** ①スプリムウイング (A・B) を取り付けます。  
②コンセントレーションケーブルのプラグを差し込みます。

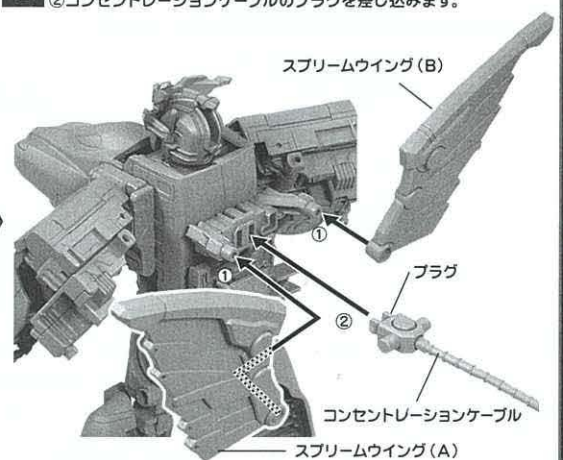

スプリムウイング (B)

プラグ

コンセントレーションケーブル

スプリムウイング (A)

**9** ①クルマドメガンブレードのグリップを動かします。②ブレードの先を出します。  
③コンセントレーションケーブルのプラグを差し込みます。

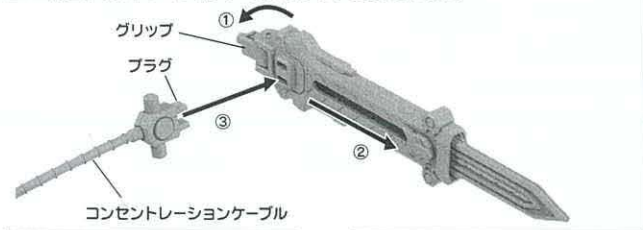

グリップ

プラグ

コンセントレーションケーブル

クルマドメガンブレード (クルマドメブレードモード) を  
装備させて完成!

**スプリムモード完成!**



①腕のカバーを開き、  
②コンセントレーションケーブルの  
プラグを差し込みます。

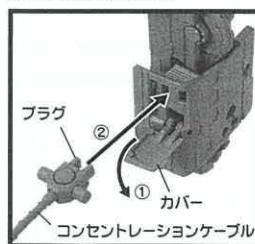

プラグ

カバー

コンセントレーションケーブル



**スプリムパンチ!**

①新幹線パネルの穴に  
コンセントレーションケーブルの  
プラグを差し込みます。

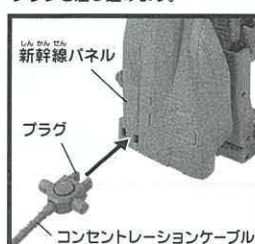

プラグ

コンセントレーションケーブル



**スプリムキック!**

オーバークロス合体の仕方 (N700S オーバークロス E5)

※別売のシンカリオンが必要です。

必要なシンカリオン (別売)

※別売のDXS E5 可動プラス/E6/E7/N700A/923のうち1種を使用します。

※別売の商品は予告なく生産を中止する場合があります。予めご了承ください。

対象商品は こちらから [www.takaratomy.co.jp/products/plarail/shinkalion/](http://www.takaratomy.co.jp/products/plarail/shinkalion/)

用意するもの

※以下は、E5 可動プラスを使用した例です。



3 ①下半身を分けます。②ジョイントをしまします。③腰パーツを矢印の方向にカチッと動かします。(左右)

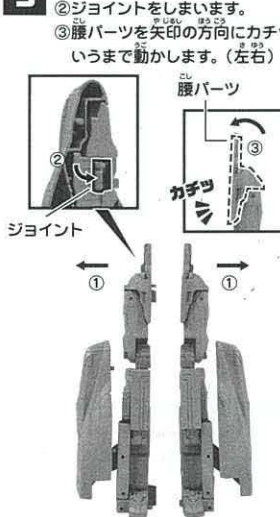

4 ①新幹線パネルのアームを直角に起こします。②新幹線パネルを180°回します。

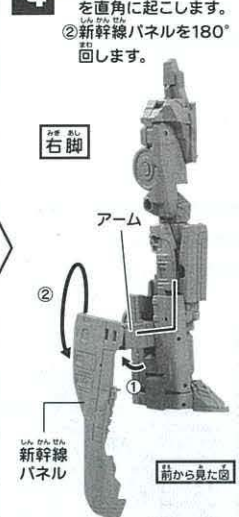

5 アームと新幹線パネルを図の様に動かします。



6 ①車輪を引き出します。②太ももを動かします。③凸部を凹部に差し込みます。

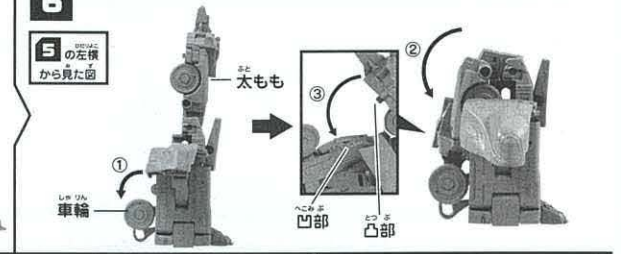

7 B軸を中心に足首パーツを180°回転させます。



8 ①つま先を動かします。②ジョイントを起します。

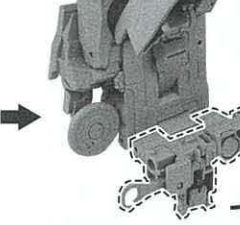

9 ①A軸を中心に足首パーツを90°図の様に動かします。②ジョイントをアームの穴に差し込みます。

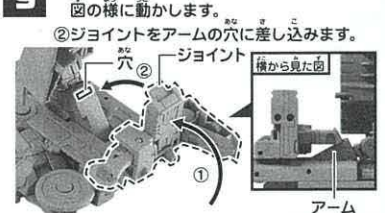

11 ①新幹線パネルを倒します。②DXS E5 可動プラスの左脚の凸部を差し込みます。

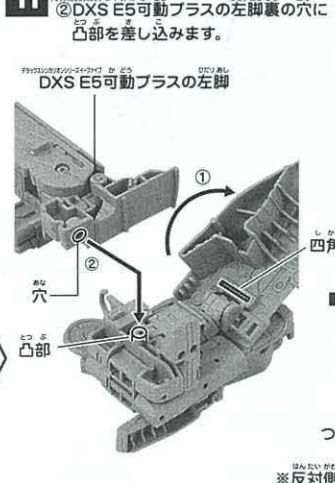

12 プースター (A・B) をフックが外側になる様に両ひざに取り付けます。

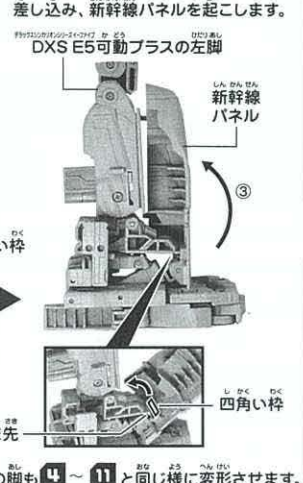

10 ひざアーマーを動かします。

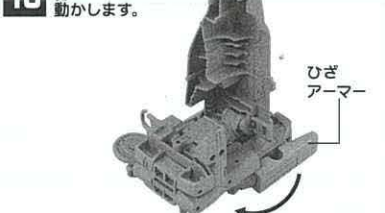

13 N700Sの背中の後部パネルと連結器を動かします。

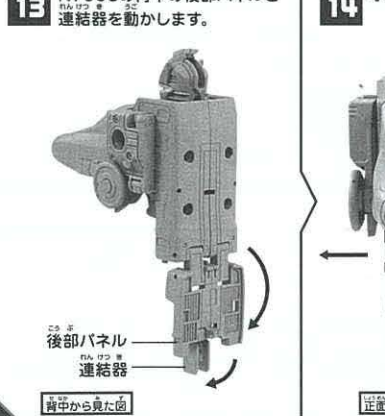

14 ボディを開きます。

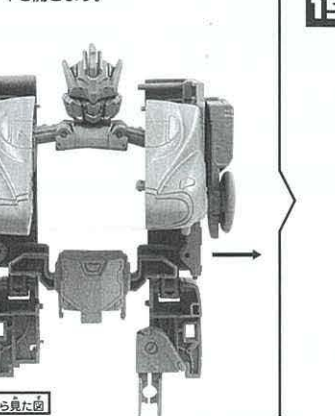

15 ①DXS E5 可動プラス (先頭車) をN700Sの背中から差し込みます。②N700S頭部下の凸部をDXS E5 可動プラス (先頭車) 上部の前の穴に差し込みます。

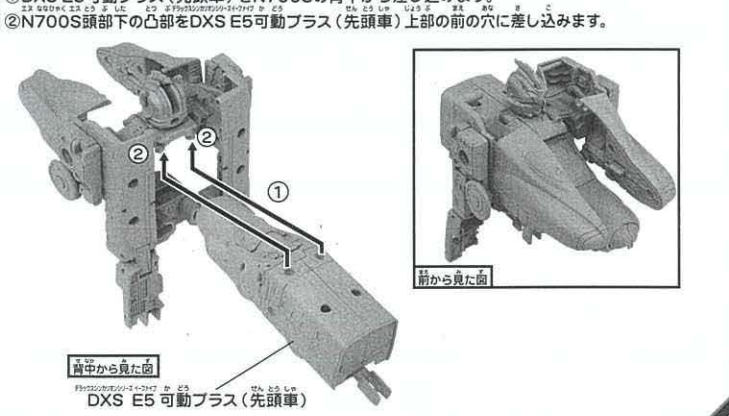

オーバークロス合体の仕方 (N700S オーバークロス E5)

16 ①後部パネルの凹部を車両本体の凸部に差し込みます。②DXS E5 可動プラスの腰の穴に合わせて補強パーツの凸部を後ろから取り付け、内ももにツメを引っかけます。③ボディを下半身に取り付けます。

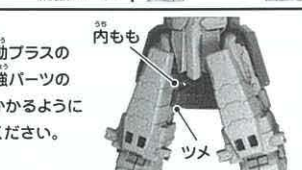
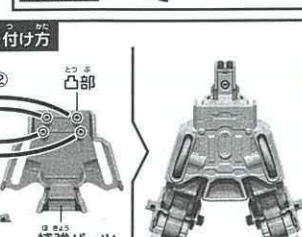
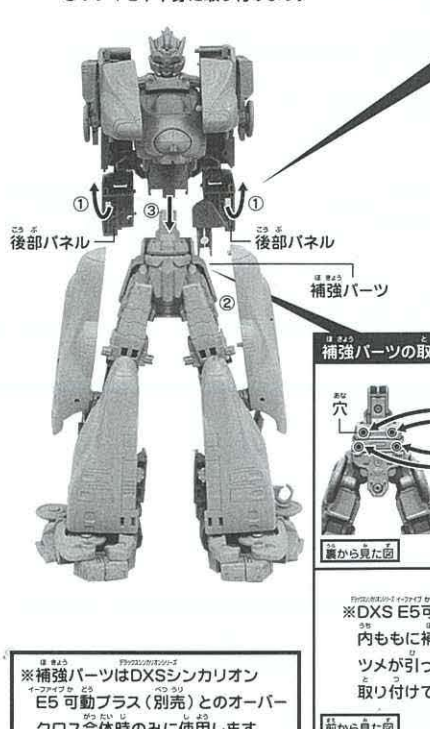

※補強パーツはDXSシンカリオン E5 可動プラス (別売) とのオーバークロス合体時のみに使用します。

17 N700Sのぞみの右腕を矢印の方向に動かして肩のパネルを引き出します。

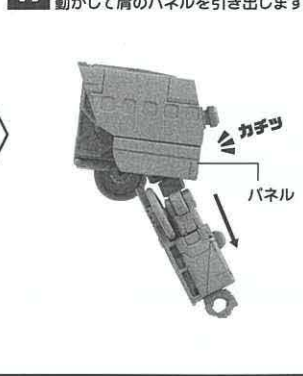

18 ①中間車カバー (A) のパネルを起します。②拳を出します。

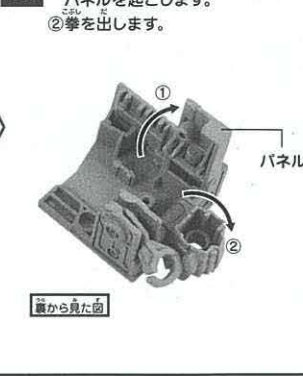

19 N700Sのぞみの右腕の拳の穴に中間車カバー (A) の凸部を差し込みます。

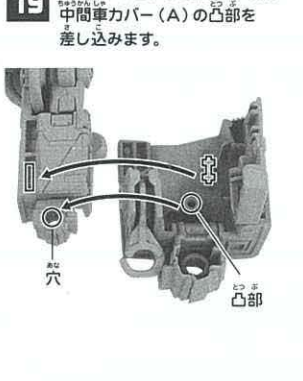

20 ①パネルを閉じます。②連結器を上げます。③ジョイントをしまします。



※反対側の腕も同じ様に变形させます。17 ~ 20

21 両腕をボディに取り付けます。

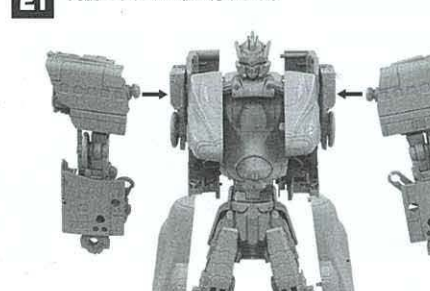

22 ①スプリームウイング+スタビライザーベースを90°曲げて、②肩の裏に取り付けます。

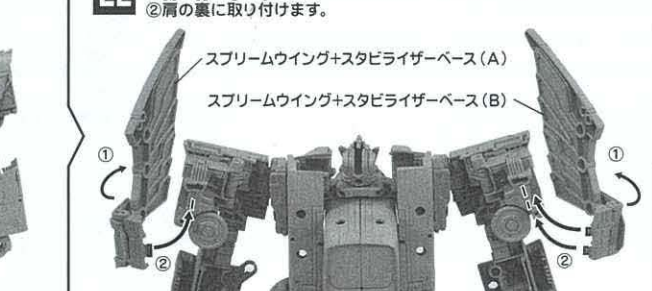

23 DXS E5 可動プラス付属のウイング (A・B) の凸部を背中の中凹部に差し込んでください。



24 DXS E5 可動プラス付属のヘッドギアの凸部を頭の凹部に差し込んでください。

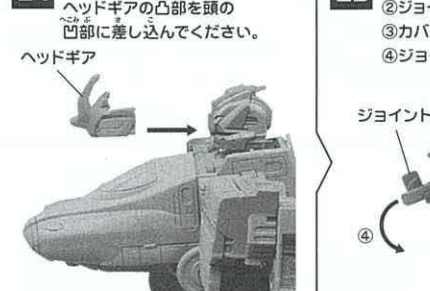

25 ①スプリームドラゴンボディを開きます。②ジョイントBを出したまま、頭をしまします。③カバーを閉じます。④ジョイントAを倒します。

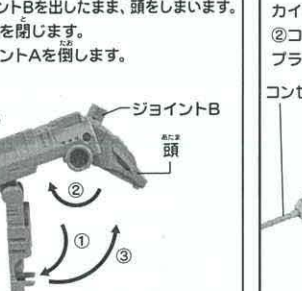

28 武器を装備させて完成!

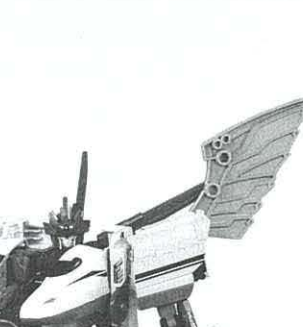
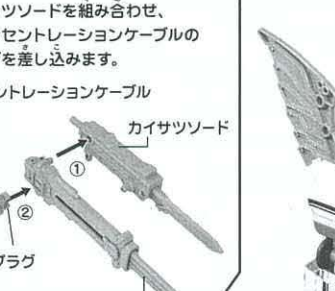

26 スプリームドラゴンボディを背中に取り付けます。

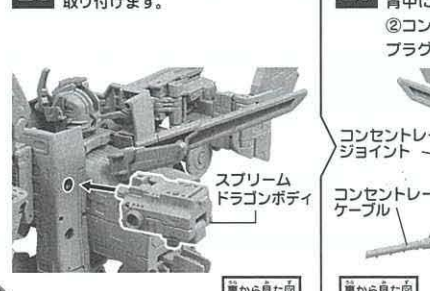

27 ①コンセントレーションジョイントを背中に取り付けます。②コンセントレーションケーブルのプラグを差し込みます。

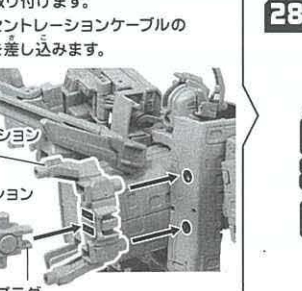

28 武器を装備させて完成!



株式会社タカラトミー  
〒124-8511 東京都葛飾区立石 7-9-10  
タカトミーでは「子どもたちに安全で楽しいおもちゃや夢を第一に考えております。そのため、常に製品に対し、改良を行っており、お買い上げ時期によって同一製品の中にも多少異なるものや、パッケージの写真やイラストなどと異なる場合がございますがご了承ください。製造につきましては、万全の注意を払って製造に当たっておりますが、万一お気付きの点がございましたら右記までご連絡ください。

タカラトミーグループ お客様相談室 おかけ間違いのないようご注意ください  
0570-041031  
電話受付時間 10~17時 月曜日~金曜日 (土日・祝日も除く)  
お問い合わせ先 本製品のお客様サポートは日本国内でのご購入かつ日本国内からのお問い合わせに限ります。  
(Customer service is only available in case this product purchased in Japan and inquired from Japan domestic.)  
たのしいタカラトミーの情報はインターネットで [www.takaratomy.co.jp](http://www.takaratomy.co.jp)

シンカリオンの映像を今すぐチェック!  
PCからは [シンカリオン](http://www.takaratomy.co.jp/products/plarail/shinkalion/) で検索  
プラレール シンカリオンの情報は こちらから [www.takaratomy.co.jp/products/plarail/shinkalion/](http://www.takaratomy.co.jp/products/plarail/shinkalion/)