



158806 トミカ走行上の注意とお願ひ
 スペシャルトミカ同梱版 対象年齢3才以上 取扱説明書

トンネルくぐって!やまのぼりドライブ

※セット内容以外は別売りです。単2形アルカリ乾電池2本使用（電池は別売りです）。REQUIRES 2 LR14 (C) (SIZE) BATTERIES (NOT INCLUDED).
 ※写真のトミカは2019年11月現在のもので、予告なしに販売を中止する場合があります。
 ※商品名やパッケージの動作・音声表現はイメージです。※パッケージの軌跡はイメージです。
 ※パッケージの写真と商品とは多少異なる場合があります。

この度は、タカラトミー「トンネルくぐって!やまのぼりドライブ」をお買い上げいただきまして、誠にありがとうございます。ご使用前にこの取扱説明書をよくお読みください。また、読み終わった後は、必ず保管しておいてください。

警告 (けいこく)

保護者の方へ必ずお読みください。

●小部品・小球があります。誤飲・窒息の危険がありますので、3才未満のお子様には絶対に与えないでください。

注意 (ちゅうい)

●電池を誤使用すると発熱・破裂・液漏れの原因となります。以下に注意してください。
 ・二次電池（充電式電池）は、絶対に使用しないでください。古い電池と新しい電池、いろいろな種類の電池を混ぜて使わないでください。
 ・+（プラス）・-（マイナス）を正しくセットしてください。
 ・遊んだ後は必ずスイッチを切り、長時間使用しない時は電池をはずしてください。
 ・ショートさせたり充電、分解、加熱、火のなかに入れたりしないでください。
 ・万一、電池から漏れた液が目に入った時はすぐに大量の水で洗い、医師に相談してください。また、皮膚や服に付いた時は水で洗ってください。
 ・廃棄するときは、自治体の廃棄物処理の指示に従ってください。
 ●電動スロープが動いている時に指や髪の毛や衣服などをはさまれないように注意してください。
 ●可動部の隙間に指などを入れないでください。はさまれて怪我をする恐れがあります。
 ●プラスチック袋を頭から被ったり、顔を覆ったりしないでください。窒息する恐れがあります。
 ●思わぬ事故の恐れがありますので、ご使用後は3才未満のお子様手の届かない所に保管してください。

- お願い
 ○プラスチック袋は包装材です。開封後はすぐに捨ててください。
 ○ご使用前に、「取扱説明書」（本紙）をよくお読みください。
 ○可動部、取り付け部を無理な方向に引っ張ったり、曲げたりしないでください。
 ○電動スロープに食べ物のカスやゴミやホコリなどの異物が入ると故障、破損の原因になります。
 ○電動スロープのベルトをつかんで無理に動かしたり、引っ張ったりしないでください。
 ○ぶつかけたり、おとしたりしないでください。
 ○本商品を組み立てた状態や、各部にトミカを置いたままで持ち運ばないでください。
 ○平らな所で遊んでください。
 ○トミカ以外のミニカーは使用しないでください。
 ○トミカの車種（車高が高い車、重い車や軽い車、幅の広い車、狭い車、特殊な車種等様々な車種）によっては、正しく遊べないものがありますのでご了承ください。
 ○使用する状況によっては床等を傷つける場合やトミカの塗装がはがれる場合がありますので、注意してください。

トミカ走行上の注意とお願ひ

トミカの走りが悪くなったら下記のようにメンテナンスを行ってください。
 ※トミカの状態によっては直らない場合があります。

- トミカのメンテナンスをしてください。**
 - トミカの車輪を指で両側から軽く押さえ、柔らかい布等で車輪表面のゴミを拭き取ってください。また、トミカの車軸とシャーシの間のホコリ等は、筆または古くなった歯ブラシ等で落としてください。
 - 綿棒に市販の水溶性ワックス（ジョンソン株式会社「pledge（プレッジ）家具用ワックス」をお奨め致します）を吹き付け十分染み込ませて、トミカのホイール中心の車軸部分につけてください。
- どうろのメンテナンスをしてください。**
 - 左図のように道路の走行面や側壁面を磨いてください。市販の水溶性ワックス（ジョンソン株式会社の「pledge（プレッジ）家具用ワックス」をお奨め致します）または、つや出し保護剤（株式会社リンレイ「革・レザーのつやピカシートメッシュ&ソフトタイプ」をお奨め致します）で磨いてください。
 - ※詳しい使用法は水性ワックス、つや出し保護剤の取扱説明書をよくお読みください。

このようなトミカは走れません。

ブルドーザーやショベルカーなどの4輪車でない車や特殊な形状の車は走行できません。
 バスやトラックなどの重心が高い車や前後に重心が偏っている車、幅が狭い車、車体が大きい車や重い車。
 ※走行中に転倒したり、止まってしまうり、どうろからこぼれ落ちたり、電動スロープをうまく登れない場合などがあります。

本商品での注意とお願ひ

●トミカが走行する所に顔を近づけないでください。
 ●組み立てた状態や、各部にトミカを乗せたまま持ち運ばないでください。
 ※思わぬ怪我の恐れがあります。

株式会社 タカラトミー

〒124-8511 東京都葛飾区立石 7-9-10

タカラトミーでは「子どもたちに安全で楽しいおもちゃと夢を」を第一に考えております。そのため、常に製品に対し研究、改良を行っており、お買い上げ時期によって同一製品の中にも多少異なるものや、パッケージの写真やイラストなどと異なる場合がございますがご了承ください。製品につきましては、万全の注意をはらって製造に当たっておりますが、万一お気づきの点がございますら下記までご連絡ください。

タカラトミーグループ お客様相談室 おかけ間違いのないようご注意ください
 製品の修理などについては下記お客様相談室までお問い合わせください

0570-041031 タカラトミーサポート 検索

電話受付時間 10～17時 月曜日～金曜日（土日・祝日を除く） www.takaratomy.co.jp/support/index.html

●たのしいタカラトミーの情報はインターネットで www.takaratomy.co.jp © TOMY

セット内容とラベルの貼り方

※○の番号に合わせてラベルを貼ってください。
 ※ラベルは、組み立てる前のパーツに貼ってください。
 ※スペシャルトミカ以外のトミカ（ミニカー）は入っていません。

■山パネル1 ■山パネル2 ■山パネル3 ■山パネル4 ■山パネル5
 ■電動スロープ ■ガードレール ■出入ロースロープ ■出入口ゲート ■造形機
 ■ふもとの店 ■山小屋 ■トンネル ■支柱1 ■支柱2 ■支柱3
 ■どうろH ■どうろE ■標識(丸) ■ごごろ岩 ■標識(角) ■ふもとの店 ■山小屋 ■トンネル ■支柱1 ■支柱2 ■支柱3
 ■どうろA ■どうろC ■どうろD ■どうろE ■どうろF ■どうろG ■どうろH ■接続どうろ1 ■接続どうろ2

■ラベルシート ■取扱説明書(本紙) ※番号のない動物のラベルは、好きな所にはってください。

ラベルの貼り方 (補足説明)

※小パーツへのラベルの貼り方
 ■ふもとの店 ■山小屋 ■標識(角) ■標識(丸)
 ■山パネル3 ※山パネル3のうら側にもラベルを貼ってください。
 ラベル19は組み立て方に貼る位置を示しています。

電池の入れ方

※電動スロープに電池をセットします。
 ※組み立てる前に電池を入れてください。

①メインスイッチをOFFにしてください。
 ②電池カバーのネジをプラスドライバーで回し、外します。
 ③単2形アルカリ乾電池2本（別売り）の+を押し込むように入れ
 ④+を押込んでセットしてください。
 ⑤電池カバー裏面のツメ2カ所を電動スロープのミソ2カ所にさしこんで、電池カバーを閉じます。
 ⑥ネジを回して、メインスイッチをONにして、ゴムベルトが電動で動くことを確認してください。

組み立て方

※図はどうろEの例です。

- 「山パネル1」と「山パネル2」をジョイントを合わせて真横から押しこんでください。「パチッ」とロックして固定されます。
- 「電動スロープ」のミソ（3カ所）に、Eで組んだ山パネルの「ひっかけつめ」（3カ所）を、上から真下におさすようにさしこんでください。

- 「どうろH」の下面に「支柱1」と「支柱2」を図のようにさしこんでください。
 支柱の上の方に番号が彫られています。
- 「電動スロープ」のミソに「どうろH」の凸をはめこんでください。
 矢印と矢印の彫刻を合わせてください。

4 「出入口ゲート」と「出入口スロープ」を「どうろ1」に上からさしこんでください。

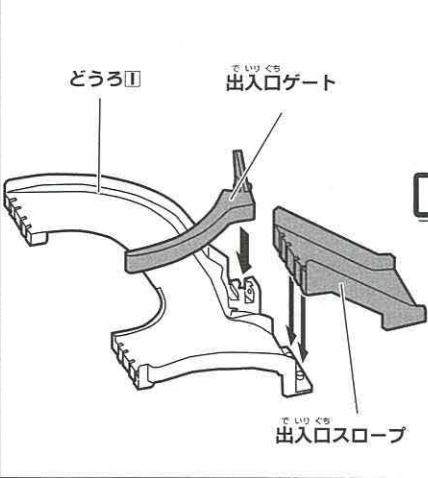

「どうろ1」を「どうろ2」と「電動スロープ」に上からしっかりさしこんでください。「ふもとの店」を「どうろ2」にセットしてください。

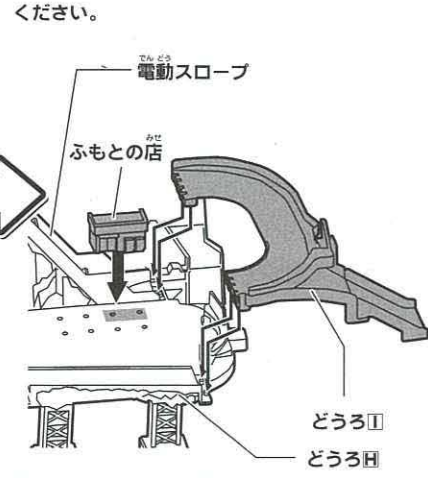

5 ④で組んだユニットの図の位置に「山パネル1」を当てるように合わせ、下にスライドしながら押しこんでください。

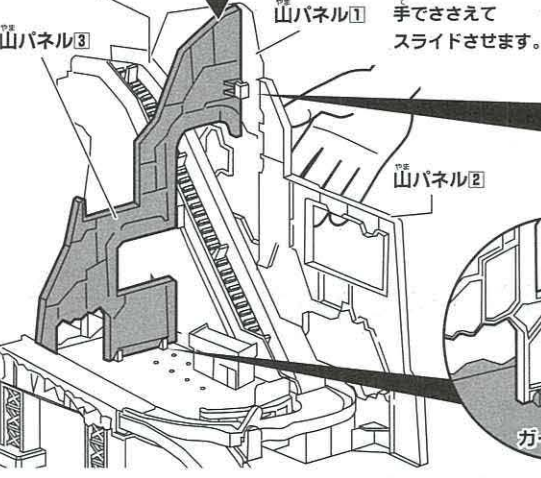

6 ④と同じ要領で、背面の図の位置に「山パネル4」を上からスライドさせながらさしこんでください。

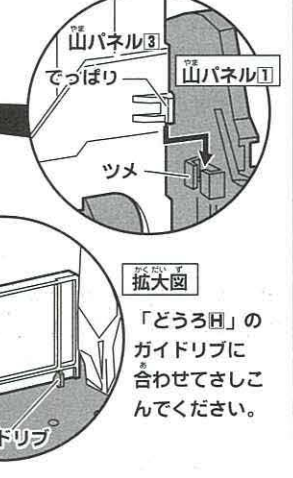

7 「標識(角)」をさしこんだ「どうろ3」を図のように「どうろ4」に上からさしこんでください。「支柱3」を下から「どうろ4」にさしこんでください。

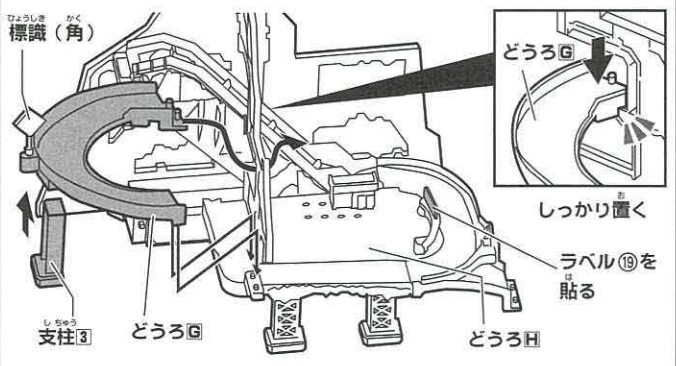

8 「どうろ5」を図のように「どうろ6」に上からさしこんでください。

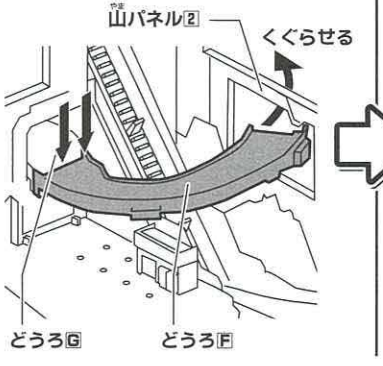

「トンネル」を図のように「どうろ7」の4か所の穴に上からさしこんでください。

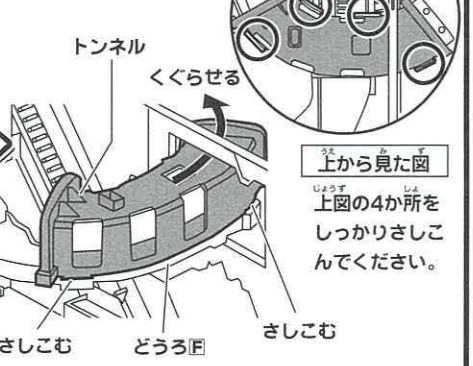

9 ①「どうろ8」を図のように「どうろ9」に上からさしこんでください。②「どうろ支え」をさしこんだ「どうろ10」を「どうろ9」に上からさしこんでください。

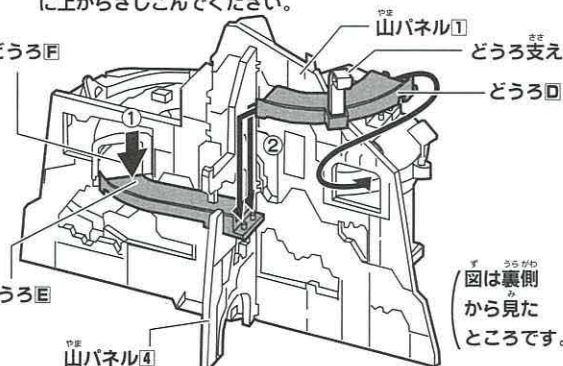

10 「どうろ10」に「山小屋」、「標識(丸)」、「遮断機」をセットしてください。

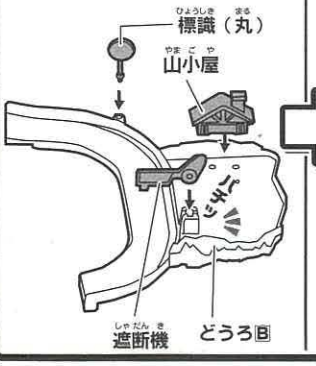

①「ガードレール」をセットした「どうろ10」を「どうろ11」に上からさしこんでください。②「どうろ10」を「どうろ11」の「トンネル」の上にしっかりさしこんでください。

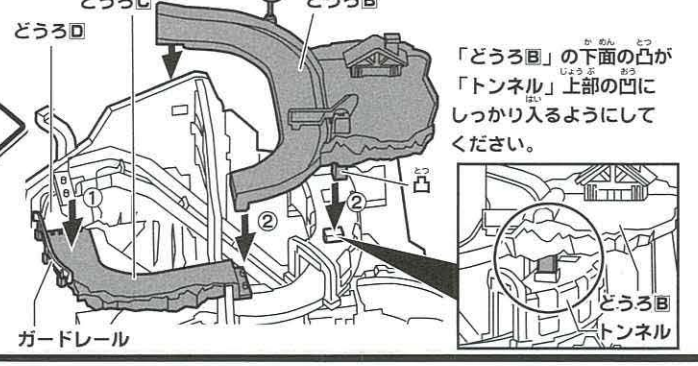

11 「どうろ11」を図のように上からさしこんでください。

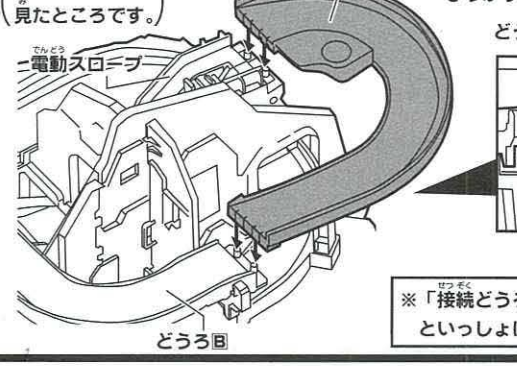

12 「どうろ12」を図のように上からさしこんでください。①「どうろ支え」に「どうろ12」をしっかりとさしこんでください。

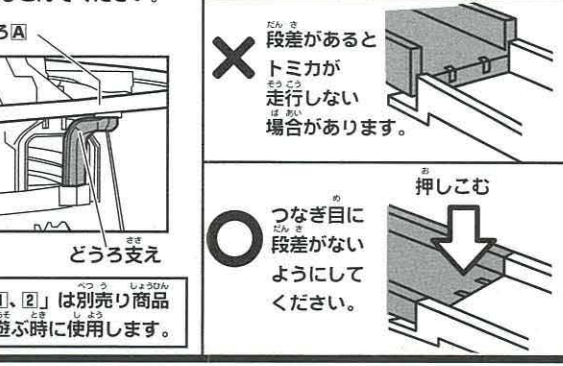

どうろがしっかり組まれていないか確認しましょう

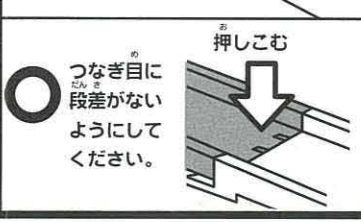

遊び方

「電動スロープ」の下部にあるメインスイッチを「ON」にしてください。「電動スロープ」が動き出します。

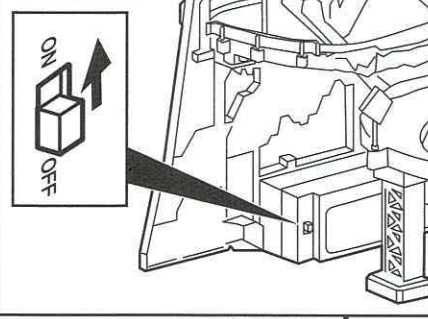

1 やまのぼりドライブに出発しよう!

①出入口ゲートを開きます。②手でトミカを出入口から入れてください。③トミカを電動スロープの方へ走らせてください。

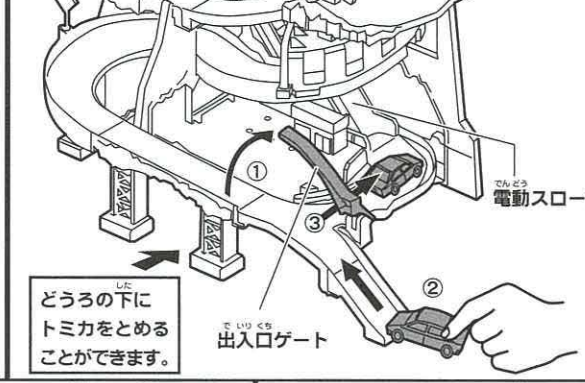

2 トミカを自動で走らせよう!

3つのパーツを図のような位置にして電動スロープを動かしてください。

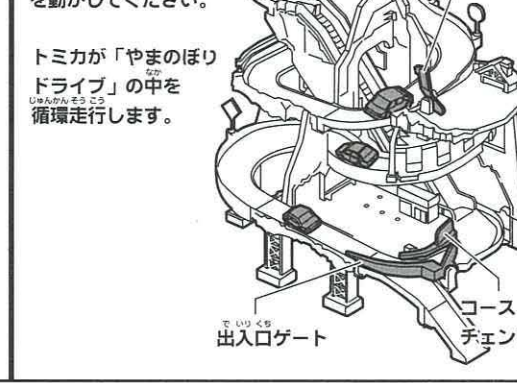

3 ふもとの駐車場にトミカを止めよう!

①出入口ゲートを閉じます。②コースチェンジャーを図のように開きます。③走行してきたトミカが、駐車場に走り込みます。

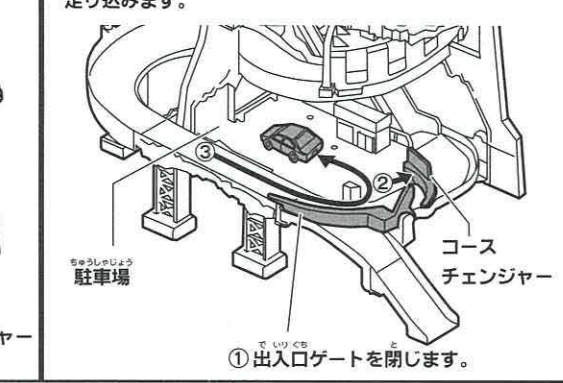

4 「みはらし台」の駐車場にトミカを止めよう!

①遮断機を下ろして閉じます。走行してきたトミカが停車するので、②手でトミカを駐車場に移動してください。

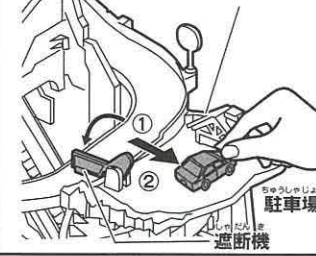

5 「ごろごろ岩」を転がそう!

①頂上のかほみに「ごろごろ岩」を置いてください。②トミカが通過したら指で押し出して、トミカを追いかけさせる事ができます。

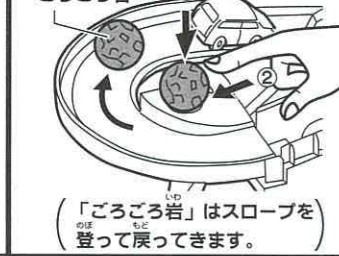

6 トミカをいっせいで発車しよう!

①遮断機を下ろしてどうろを封鎖し、②走行してきたトミカをためます。(約8台ためられます)

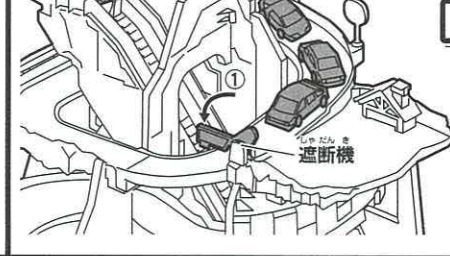

出入口ゲートを開きます。

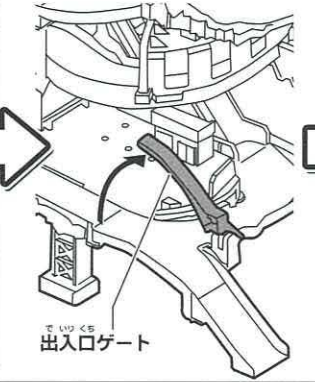

遮断機を開いてください。止めていたトミカが、いっせいに走行します。

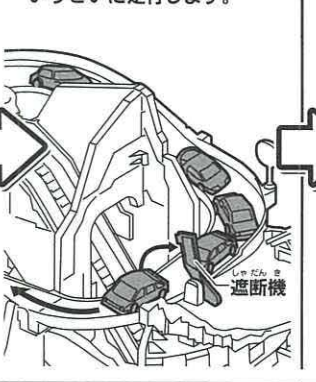

開いた出入口から、トミカがいっせいに外に向けて走り出します。

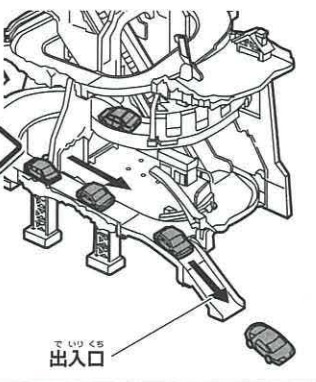

「2スピードでコントロール! トミカアクション高速どうろ」(別売り)との合体のしかた

「やまのぼりドライブ」の「どうろ1」「出入口スロープ」を外します。「アクション高速どうろ」の「どうろ10」「どうろ11」を外します。

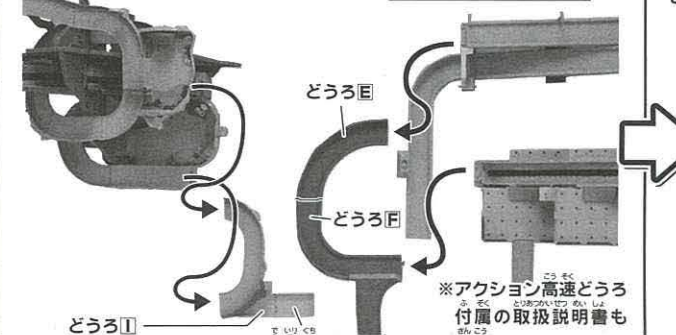

2つの製品を横に並べて近づけ、「接続どうろ1」「接続どうろ2」を図の位置に、上からしっかりさしこみます。

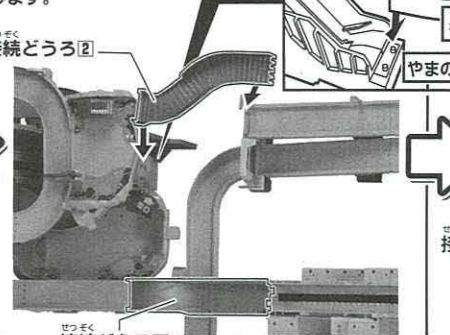

「アクション高速どうろ」の「入口スロープ」と「入口ゲート」を図の位置に上からはめこんでとりつけてください。

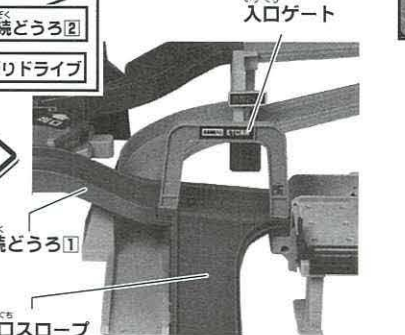

合体させると「やまのぼりドライブ」のふもとの駐車場に入りするルートがなくなります。「アクション高速どうろ」に付属の「ミニスロープ」を1個外して「どうろ10」の図の所にとりつけて出入口にしてください。

