

■「取扱説明書」■

この度は、タカラトミー「トランスフォーマー/マクロス7 バサラプライム」をお買い上げいただきまして、誠にありがとうございます。  
ご使用前に、この取扱説明書(本書)をよくお読みください。  
また、読み終わった後は必ず保管しておいてください。  
※写真及びイラストは、商品と異なる場合があります。

対象年齢15才以上

大人向け商品です。玩具ではありません。  
Model for adult collectors This is not a toy

©1994 BIGWEST

バサラプライム

⚠ 注意(ちゅうい)

●この商品は対象年齢15才以上です。小さなお子様には絶対に与えないでください。●小さな部品があります。誤って飲み込むなど思わぬ事故の危険がありますので小さなお子様には絶対に与えないでください。●尖っている部品があります。取り扱いには十分注意してください。●付属の武器で人をつつく、たたく等の乱暴な遊びをしないでください。●ロボットの関節などに指をはさまないようにご注意ください。●ぶついたり、振り回すなどの乱暴な遊びをしないでください。●可動部のスキマには指などを入れないでください。はさまれてケガをする恐れがあります。●プラスチック袋を頭から被ったり、顔を覆ったりしないでください。窒息する恐れがあります。●不測の事故の恐れがありますので、ご使用後は3才未満のお子様手の届かないところに保管してください。

〈使用上の注意〉○ご使用前に「取扱説明書(本書)」をよくお読みください。また読み終わった後は必ず保管しておいてください。○各パーツは無理に曲げたり、引っ張ったりしないでください。○本体を上から押し付けしないでください。本体が倒れたり、部品が外れたりする場合があります。○本体をディスプレイする時は、本体が倒れる恐れがありますので不安定な場所にディスプレイしたり、安定性の悪いポーズでディスプレイしないでください。○本体を持ち運ぶ際は取り付けた部品等を持たず、本体をしっかりと持って運んでください。○製品の仕様上、変形の動作を行うと彩色部が剥がれたり、色移りする場合があります。また変形時や部品のつけ外しの際に部品が白くなる事があります。予めご了承ください。○本製品を樹脂製の家具等の上に長時間置くと色が移ったり、貼り付いたりする場合があります。○包装材は開封後すぐに捨ててください。

セット内容

- バサラプライム本体 ×1
- コンテナ ×1
- ギター ×1
- 交換用フェイスパーツ(マスクオフ Ver.) ×1
- 交換用フェイスパーツ(マスクオフ熱唱 Ver.) ×1
- 武器 ×1
- 取扱説明書(本書) ×1

株式会社 タカラトミー

〒124-8511 東京都葛飾区立石 7-9-10

製品のお買い上げ時期によって同一製品の中にも多少異なるものや、パッケージの写真やイラストなどと異なる場合がございますがご了承ください。製品につきましては、万全の注意を払って製造に当たっておりますが、万一お気付きの点がございましたら下記までご連絡ください。

タカラトミーグループ お客様相談室 おかけ間違いのないようご注意ください

0570-041031 電話受付時間 10~17時  
月曜日~金曜日(土日・祝日を除く) [タカラトミーサポート 検索]  
本製品のお客様サポートは日本国内での購入かつ日本国内からのお問い合わせに限ります。



(Customer service is only available in case this product purchased in Japan and inquired from Japan domestic.)

●たのしいタカラトミーの情報はインターネットで [www.takaratomy.co.jp](http://www.takaratomy.co.jp)

©TOMY

ガウォークモードへの変形

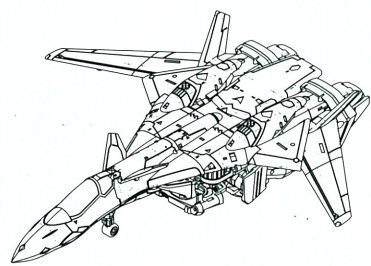

トランスフォームスタート!!

01 上から見た図

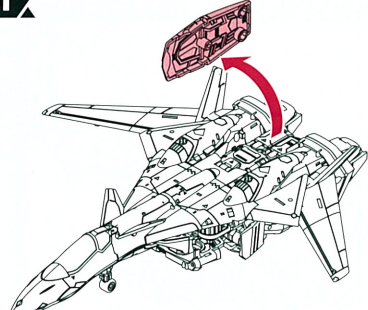

シールドを取り外します。

02 下から見た図

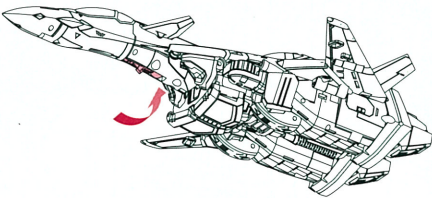

ランディングギアをたたみます。

03 上から見た図

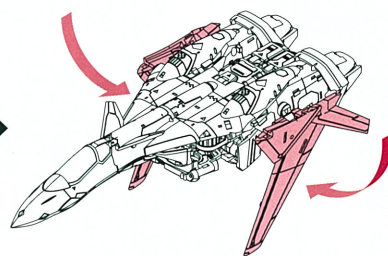

両翼をたたみます。

04

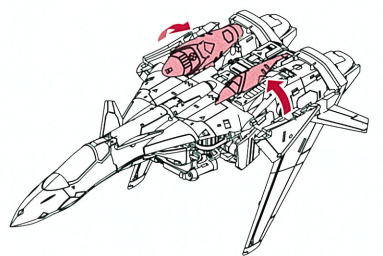

図のパーツを起こします。

05

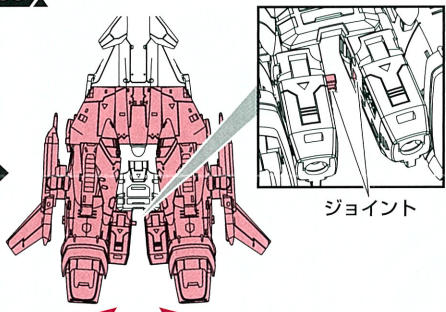

ジョイントを外し、脚部を開きます。

06

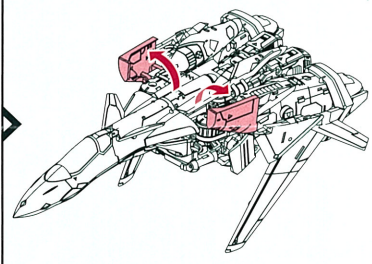

図のパーツを開きます。  
※干渉しないように注意してください。

07

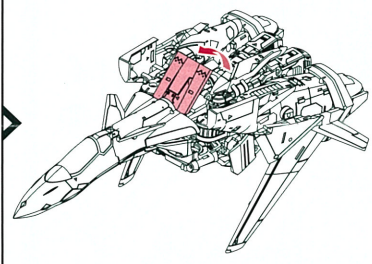

図のパーツを起こします。

08

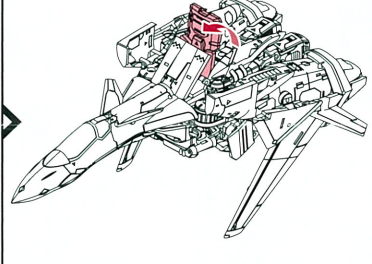

図のパーツを起こします。

09

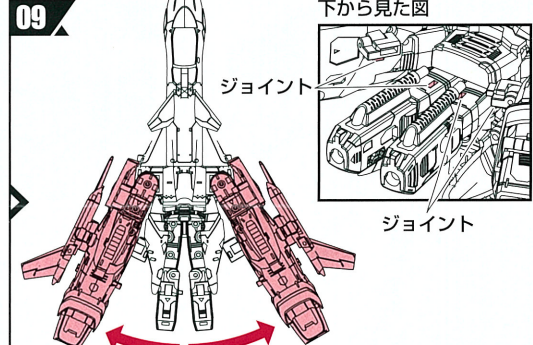

脚部を開きます。

10 下から見た図

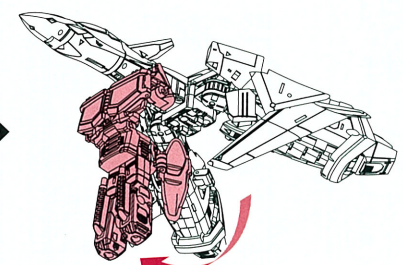

図のパーツを下げます。

11

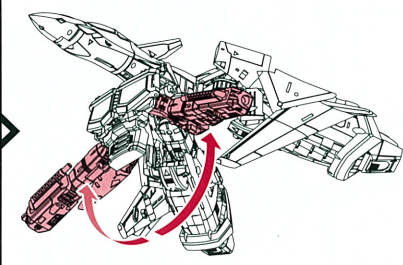

腕部を開きます。

正面から見た図

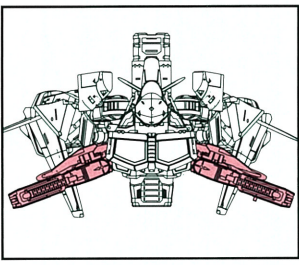

12

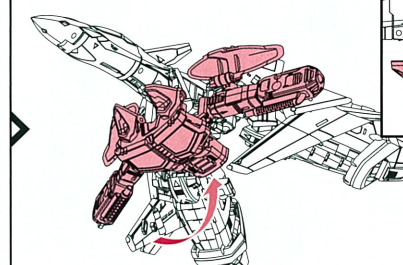

胸部を回転させます。

横から見た図

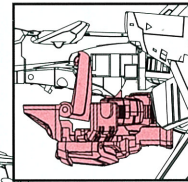

13

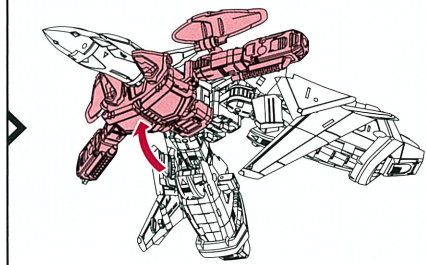

胸部を閉じます。

14 上から見た図

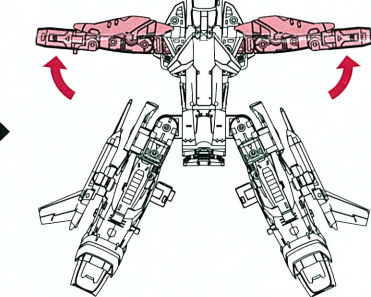

腕部を水平にします。

15

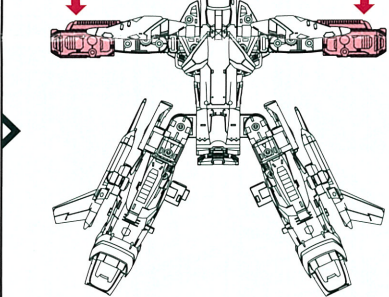

前腕を90°回転させます。

16

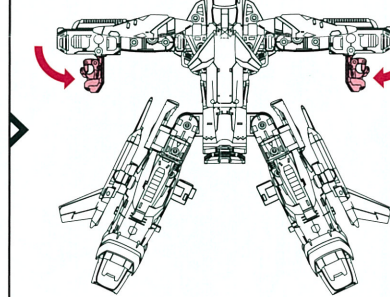

図のパーツを下ろします。

17

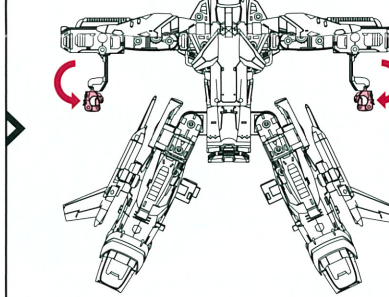

拳を回転させます。

18

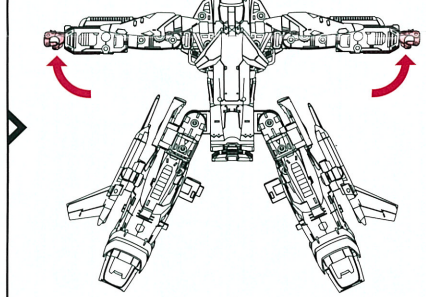

図のパーツを持ち上げます。

19 後ろから見た図

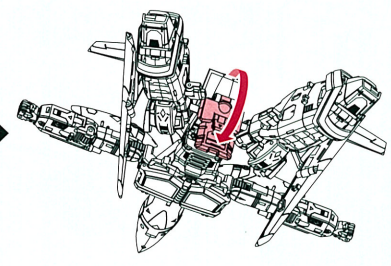

図のパーツを倒します。

20 下から見た図

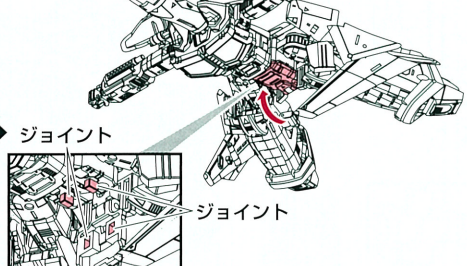

図のパーツを起こし、ジョイントで固定します。

21 上から見た図

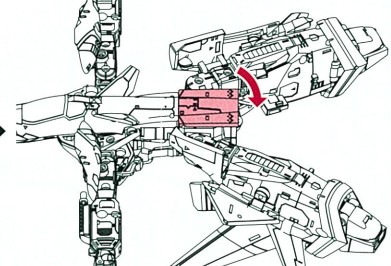

図のパーツを倒します。

22

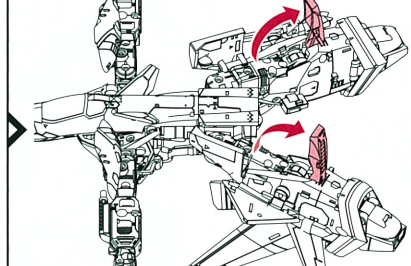

図のパーツを開きます。

23

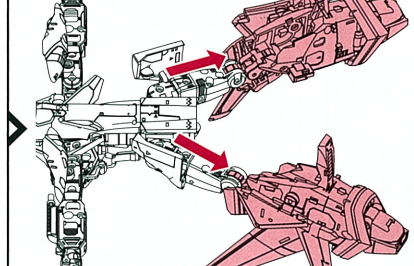

脚部を伸ばします。

**24** ジョイント①

ジョイントで固定後の右脚を内側から見た図

ジョイント②

ジョイント①

伸ばした脚部を①②の順にジョイントでクリック感があるところまで固定します。※左右同様

**25** 後ろから見た図

①図のパーツを閉じます。  
②図のパーツを倒します。

**26** 下から見た図

図のパーツを起こします。

**27**

図のパーツを回転させます。

**28** 後ろから見た図

※図のパーツに干渉しないように倒してください。

図のパーツを倒します。

**29** 上から見た図

横から見た図

踵を図のように調整します。

図のパーツを開きます。

**30**

翼を90°回転させます。

**31**

翼を開きます。

**32** 後ろから見た図

脚部を倒します。

**33**

脚部を図のように調整します。

**34** 前から見た図

脚部を開きます。

**35**

腕部を90°回転させます。

**36**

図のパーツを閉じます。

**37**

腕部を倒します。

**38**

前腕を起こします。

**39** ガウオークモードの完成

変形前の状態へ戻す場合は番号を逆に戻して下さい。

**ガウオークモードからロボットモードへの変形** 下から見た図

**トランスフォームスタート!!**

**01** 脚部を伸ばします。

**02** 主翼を回転させます。

**03** 後ろから見た図

主翼を垂直にします。

横から見た図

**04**

主翼を倒します。

**05** 下から見た図

主翼の先端を倒し、ジョイントで固定します。  
※反対側も同様に变形させます。

**06** 横から見た図

図のパーツを畳みます。

**07** 下から見た図

腕部を回転させます。

**08**

図のパーツを開きます。

**09** 上から見た図

機首部を180°回転させます。

**10**

図のパーツを閉じます。

**11** 前から見た図

頭部を180°回転させます。

**12**

フェイスパーツを倒します。

**13**

図のパーツを起こします。

**14**

図のパーツを開きます。  
※反対側も同様に变形させます。

**15** ロボットモードの完成

変形前の状態へ戻す場合は番号を逆に戻して下さい。  
※足の位置を調整してください。

**フェイスの交換** 前から見た図

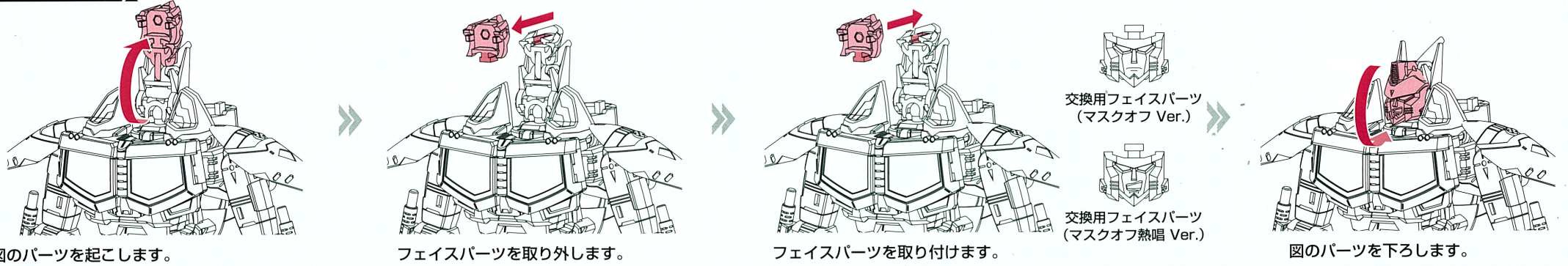

図のパーツを起こします。

フェイスパーツを取り外します。

フェイスパーツを取り付けます。

図のパーツを下ろします。

**ギターの手持せ方**

上から見た図

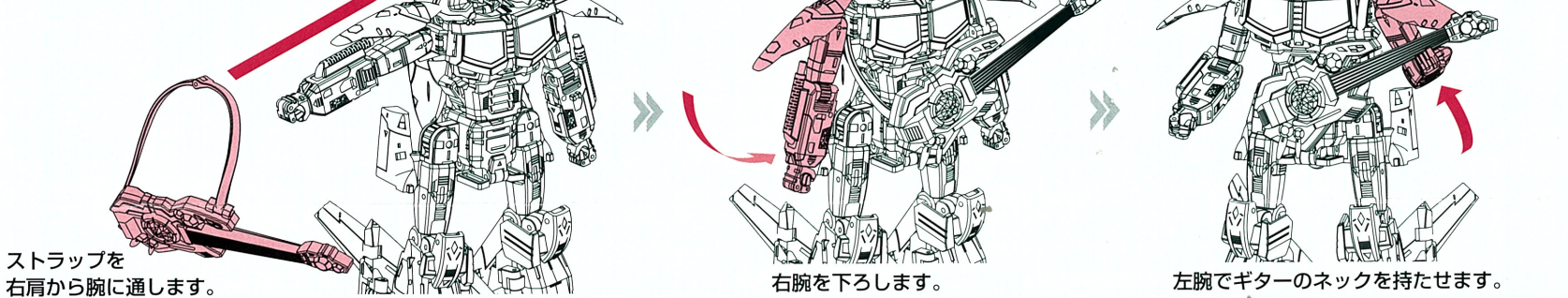

ストラップを右肩から腕に通します。

右腕を下ろします。

左腕でギターのネックを持たせます。

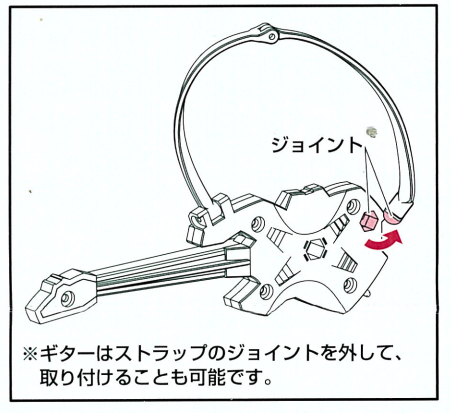

※ギターはストラップのジョイントを外して、取り付けることも可能です。

**胸部パーツの開き方** 前から見た図

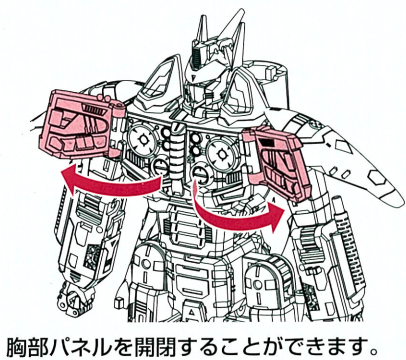

胸部パネルを開閉することができます。

**ライブステージモードの変形**

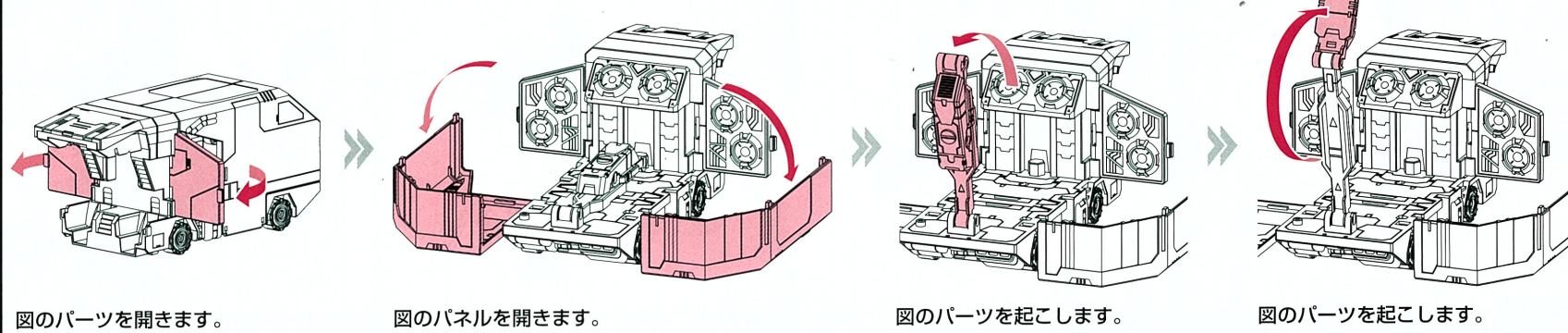

図のパーツを開きます。

図のパネルを開きます。

図のパーツを起こします。

図のパーツを起こします。

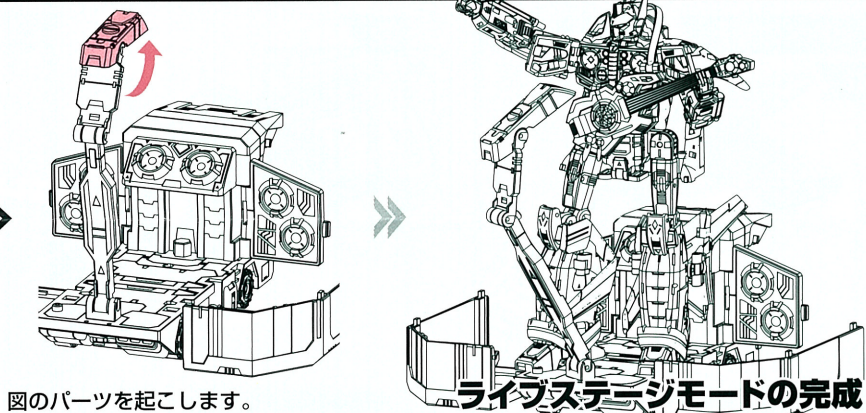

図のパーツを起こします。

**武器の手持せ方**

前から見た図

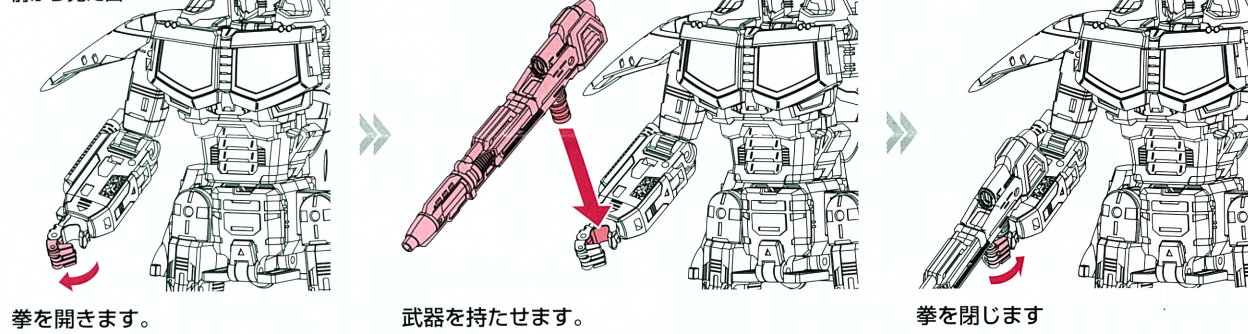

拳を開きます。

武器を持たせます。

拳を閉じます

**ライブステージモードの完成**

**パーツの収納** 下から見た図

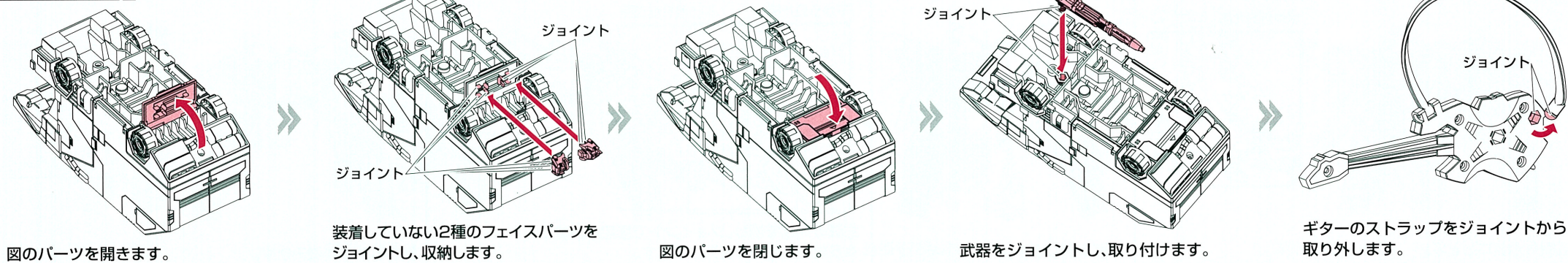

図のパーツを開きます。

装着していない2種のフェイスパーツをジョイントし、収納します。

図のパーツを閉じます。

武器をジョイントし、取り付けます。

ギターのストラップをジョイントから取り外します。

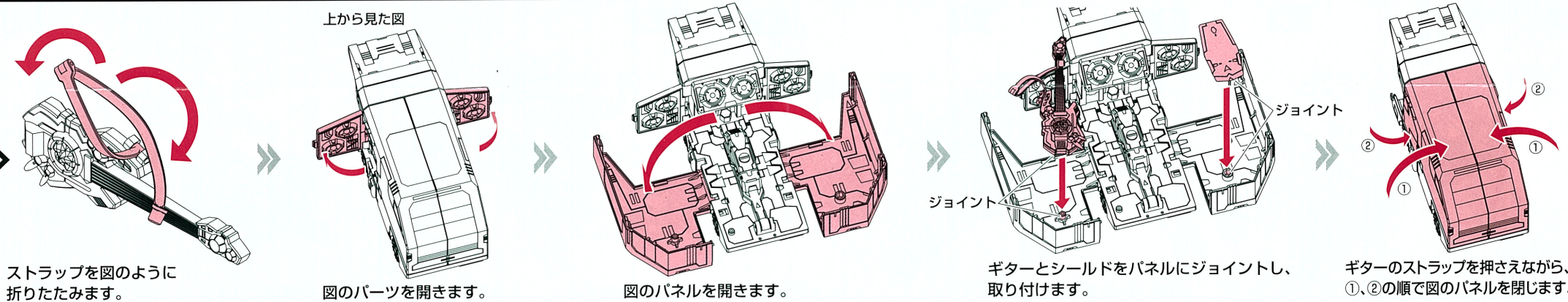

ストラップを図のように折りたたみます。

図のパーツを開きます。

図のパネルを開きます。

ギターとシールドをパネルにジョイントし、取り付けます。

ギターのストラップを押さえながら、①、②の順で図のパネルを閉じます。

**ビークルモードへの変形**

※「ガウォークモードからロボットモードへの変形 05」の状態から変形を始めます。

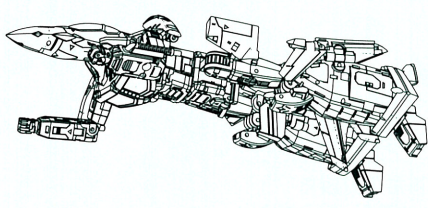

**トランスフォームスタート!!**

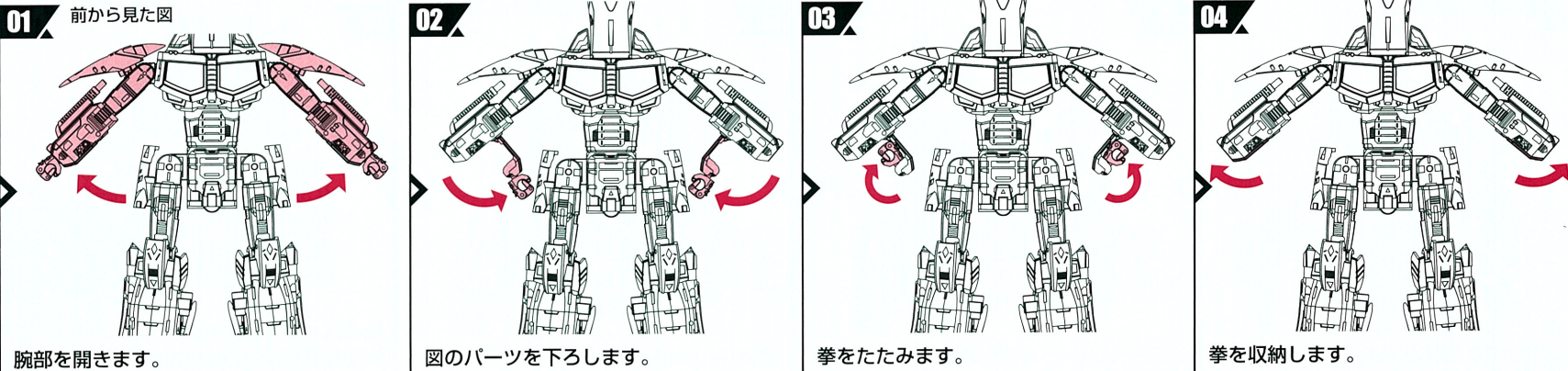

腕部を開きます。

図のパーツを下ろします。

拳をたたみます。

拳を収納します。

05 下から見た図

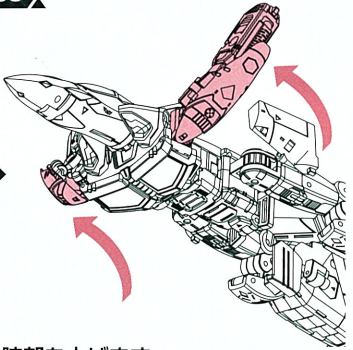

腕部を上げます。

06

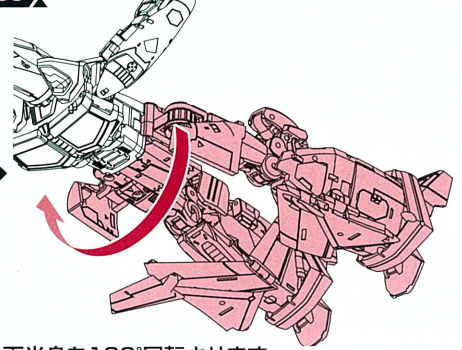

下半身を180°回転させます。

07

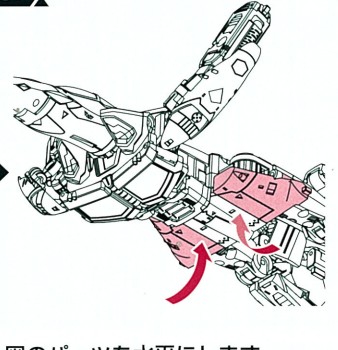

図のパーツを水平にします。

08 横から見た図

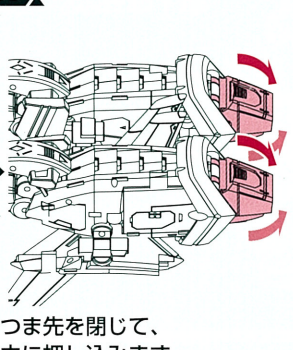

つま先を閉じて、中に押し込みます。

09

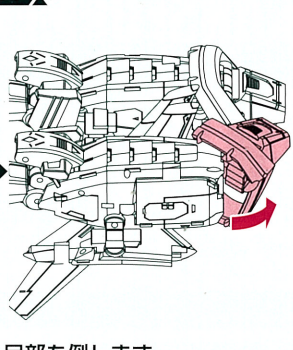

足部を倒します。

10

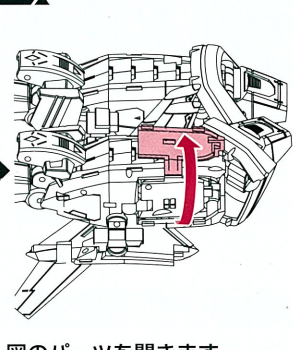

図のパーツを開きます。

11

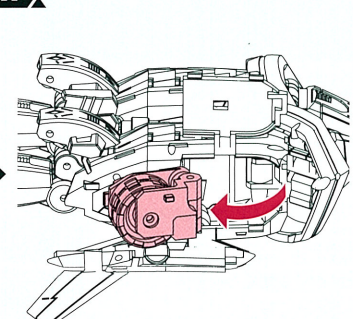

図のパーツを途中まで開きます。

12

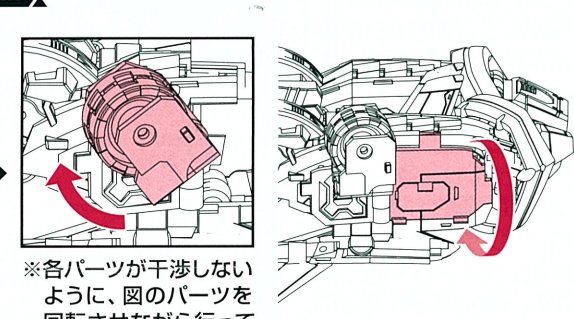

※各パーツが干渉しないように、図のパーツを回転させながら行ってください。

図のパーツを閉じます。

13

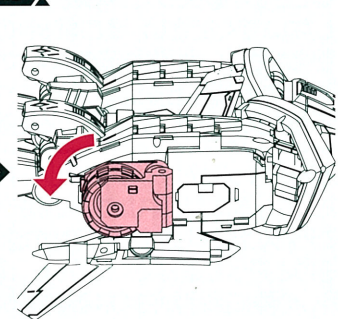

図のパーツを戻し、ジョイントで固定します。

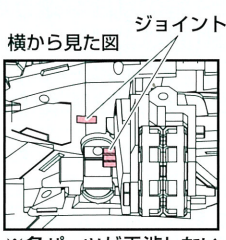

※各パーツが干渉しないように調整しながら、固定してください。

14

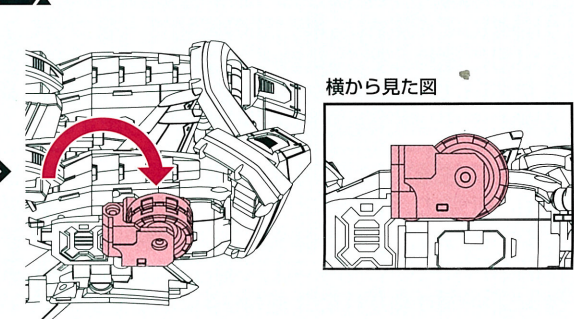

図のパーツを180°回転させます。

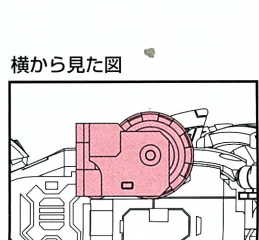

15

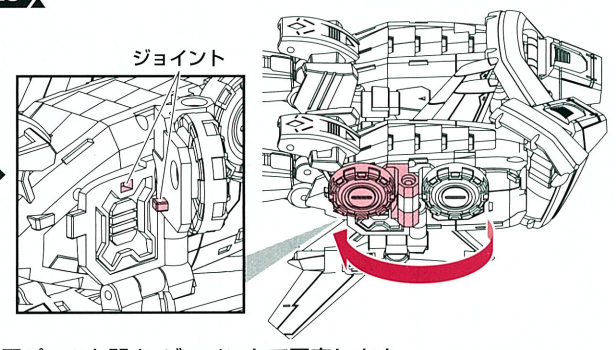

図パーツを開き、ジョイントで固定します。

16

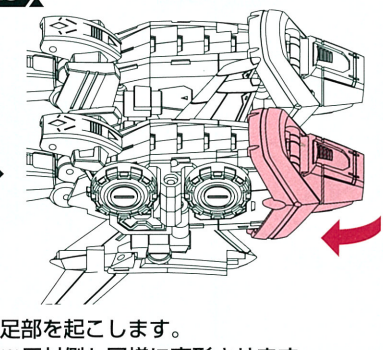

足部を起こします。  
※反対側も同様に变形させます。

17 下から見た図

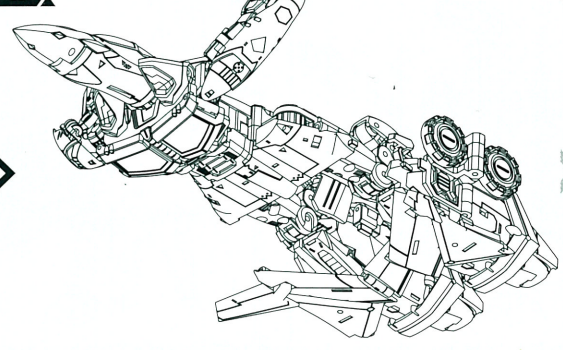

図のパーツを開きます。

18

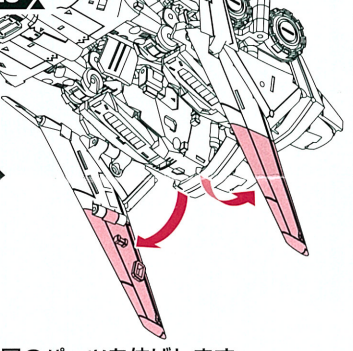

図のパーツを伸ばします。

19 上から見た図

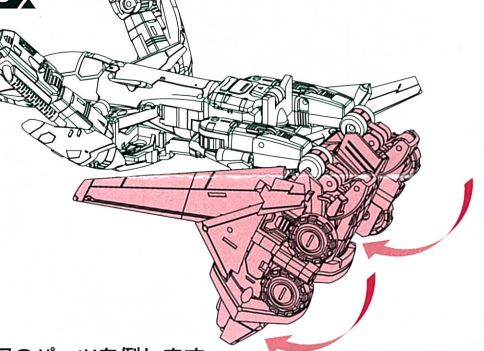

図のパーツを倒します。

20

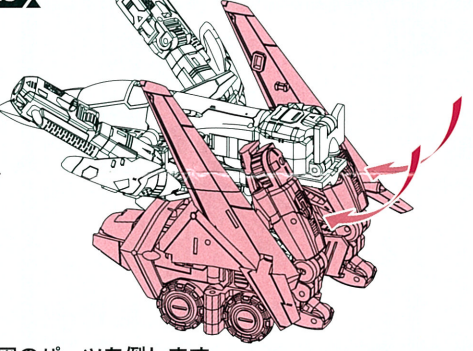

図のパーツを倒します。

21 後ろから見た図

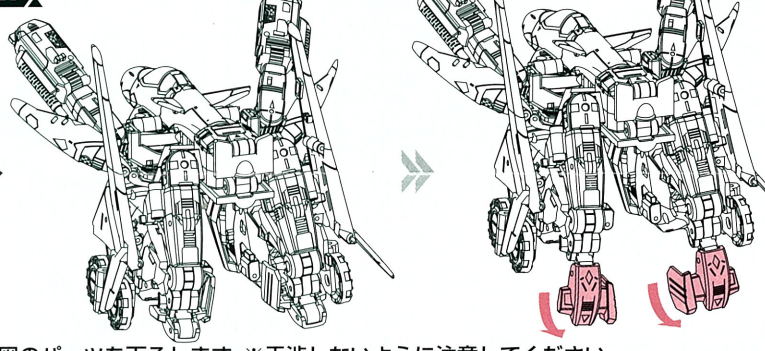

図のパーツを下ろします。※干渉しないように注意してください。

22

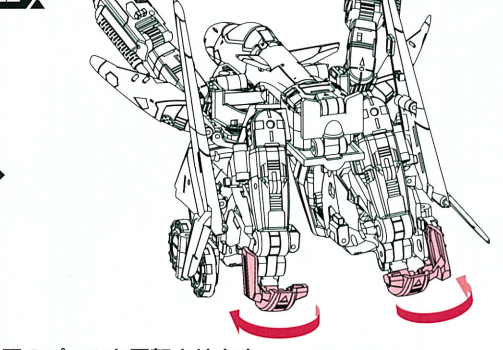

図のパーツを回転させます。

23

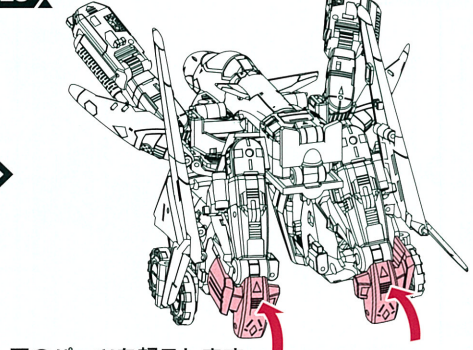

図のパーツを起こします。

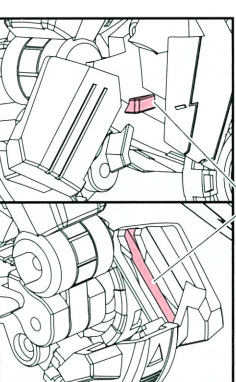

ジョイント

24

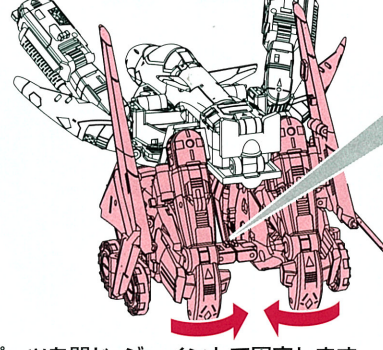

図のパーツを閉じ、ジョイントで固定します。

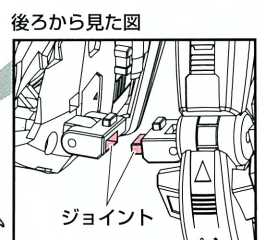

後ろから見た図

ジョイント

25

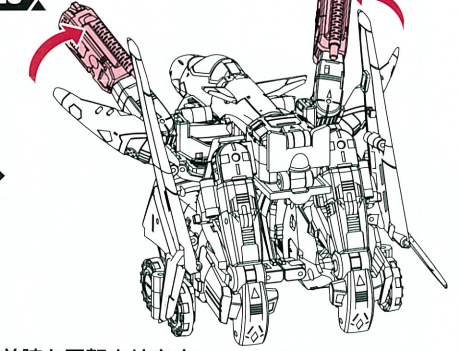

前腕を回転させます。

26 横から見た図

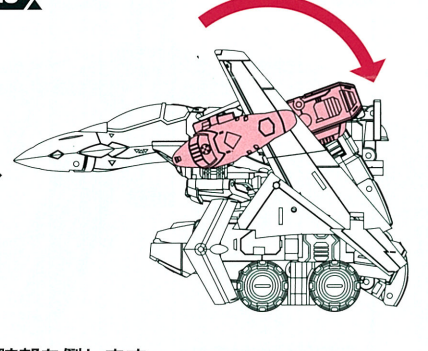

腕部を倒します。

27 後ろから見た図

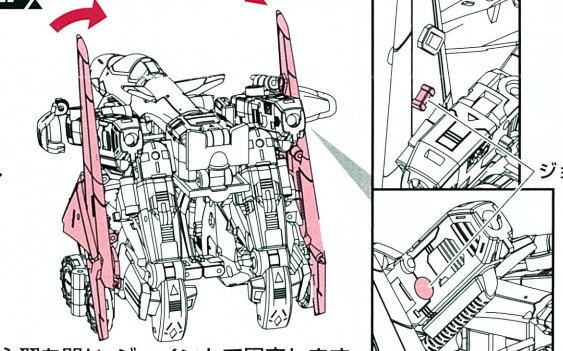

主翼を閉じ、ジョイントで固定します。

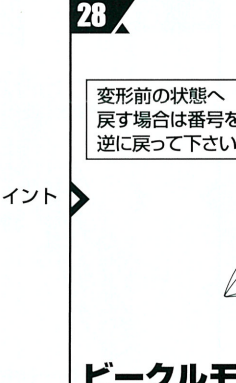

ジョイント

28

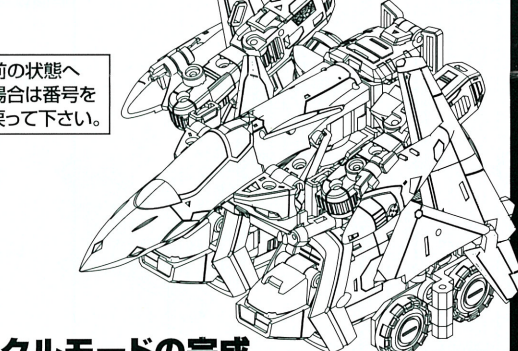

変形前の状態へ戻す場合は番号を逆に戻して下さい。

ビークルモードの完成

ビークルモードのコンテナとの合体

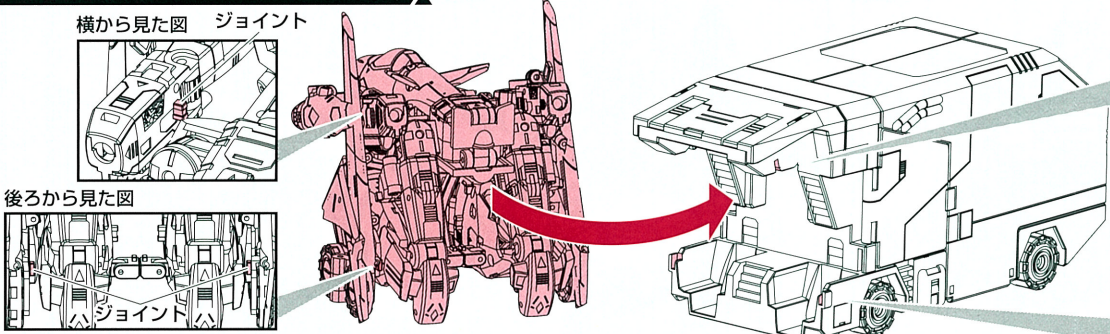

ビークルモードをコンテナにジョイントし、合体させることができます。

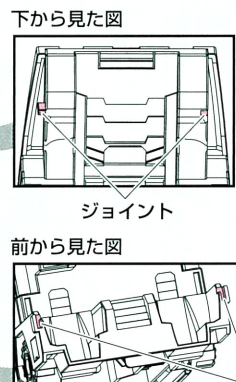

下から見た図

ジョイント

前から見た図

ジョイント

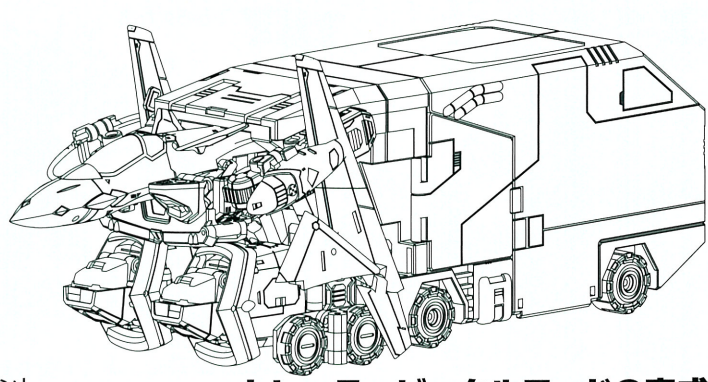

トレーラービークルモードの完成