



組み立て方とシールの貼り方

番号の部分に対応するシールを貼りながら、組立手順によってトレーシーアイランドを組み立てましょう。



図のようにシールを貼ってください。透明後型タイプは、バンドへのつけ直しが可能です。

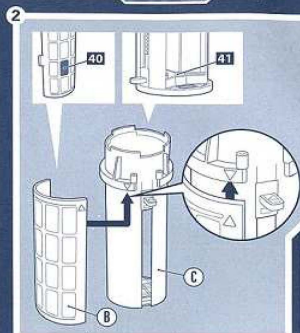

パーツB, Cに図のようにシールを貼ってください。ドアの向きを正しく設置するために、パーツBとパーツCの▲マークを図のように合わせて差し込んでください。

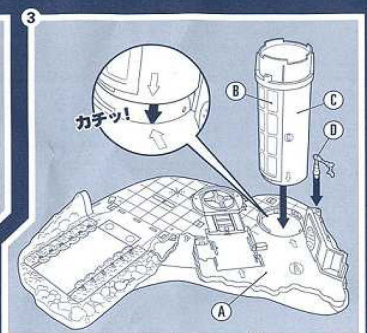

パーツBとパーツCを合わせた状態で、パーツCの矢印を面のようにパーツA(台座)の矢印と合わせてカチッと音がするまではめこんでください。パーツD(ロボットアーム)を図のように差し込んでください。

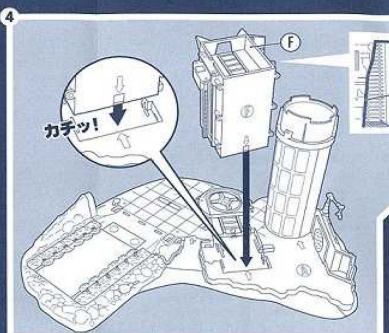

パーツFに図のようにシールを貼ってください。パーツFの矢印を、面のようにパーツA(台座)の矢印と合わせて、カチッと音がするまで押し込んでください。

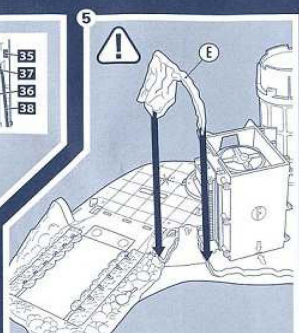

パーツEを図のようにパーツA(台座)に押し込んでください。やわらかいパーツのため、強めに押す必要がある場合があります。

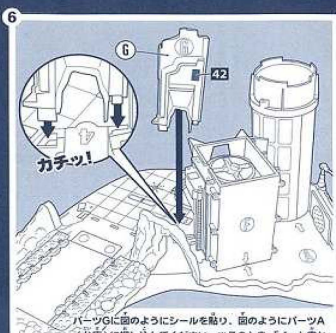

パーツGに図のようにシールを貼り、面のようにパーツA(台座)に押し込んでください。※このとき、「4」と書かれた水色のパーツを挟み込まないよう気を付けてください。

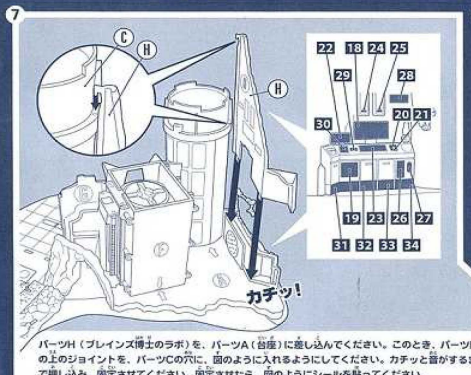

パーツH(プレインズ博士のラボ)を、パーツA(台座)に差し込んでください。このとき、パーツHの上のジョイントを、パーツCの穴に、面のように入れるようにしてください。カチッと音がするまで押し込み、固定させてください。固定させたら、面のようにシールを貼ってください。

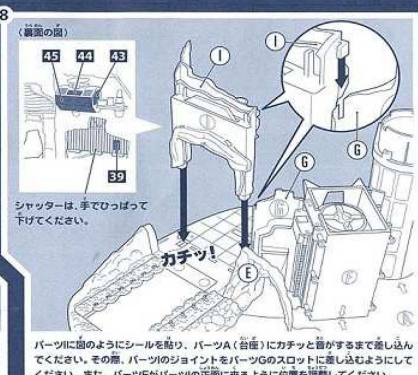

シャッターは、手でひっぱって下けてください。

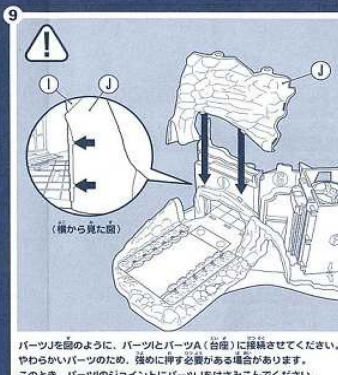

パーツJを図のように、パーツとパーツA(台座)に接続させてください。やわらかいパーツのため、強めに押す必要がある場合があります。このとき、パーツのジョイントにパーツをはきみこんでください。



パーツKを図のように、パーツとパーツA(台座)に接続させてください。やわらかいパーツのため、強めに押す必要がある場合があります。

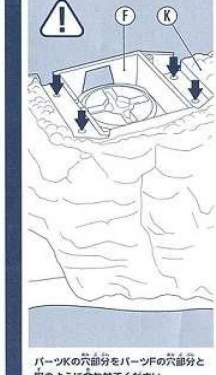

パーツKの穴部分をパーツFの穴部分と面のように合わせてください。



パーツLに図のようにシールを貼ってください。底面の4つのジョイントを、パーツFとパーツKの穴に差し込んで押し込み、固定させてください。



パーツMの3つのジョイントをパーツKの穴に合わせ、押し込んでください。やわらかいパーツのため、強めに押す必要がある場合があります。

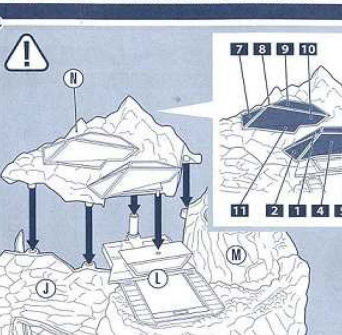

パーツNに図のようにシールを貼ってください(6のシールのみ、パーツLに貼ってください)。パーツJ・L・Mの5か所の穴に、パーツNのジョイントを差し込み、押し込んで固定させてください。



貼りにくいときは半分程度に切って貼ってください。

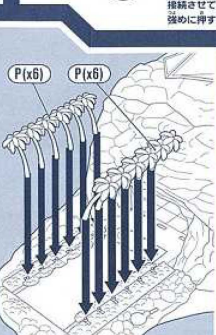

パーツP(ヤシの木)12個を、面のように溝状通路の底のジョイントに差し込んでください。

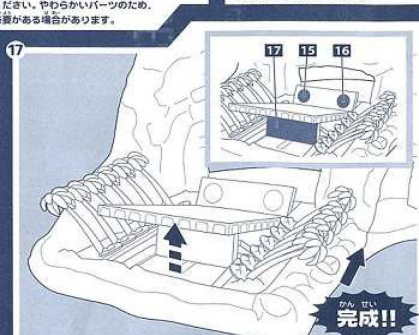

番のレバーを引いて2号の溝通路を持ち上げ、面のようにシールを貼ってください。※番のレバーは、箱内側のシャッターが閉まっている状態で引いてください。箱内側のシャッターは、箱内側の扉の「2」と書かれたボタンを押すと開きます。

完成!!

DXトレーシーアイランドの遊び方

※説明書にも記載されていますがサウンドビークルシリーズ「サンダーバード1号」「サンダーバード2号」「サンダーバード4号」「サンダーバード3号」(別売り)が必要です。
※サンダーバード1号とサンダーバード3号の発進手順を正しく行わなかった場合、警告音と光が作動し発進エラーをお知らせします。

サンダーバード3号

1. 面のレバーを引いて発射ベースを降ろします。

2. サンダーバード3号(別売り)をプラットフォームに設置します。

3. 面のレバーを引くと、ポイスサウンドが鳴ります。

4. ラボのライトが光る!

5. ライトが光り、サウンドが鳴りながらサンダーバード3号が上昇します。

6. サンダーバード3号が基地の外に姿を現します。君の手で発進させよう!

7. 発射ボタンを押します。

サンダーバード1号

1. 面のレバーを一層下までしっかり下げて、発射用プラットフォームを外に引き出します。

2. サンダーバード1号(別売り)をプラットフォームにセットします。

3. 基地の外にあるプールのスライドに開いておきます。

4. 5. 4. 3. 2. 1.

5. 発射ボタンを押すとサンダーバード1号が上昇します。さらに、サウンドやポイスが再生されます。

6. プールの中からサンダーバード1号が現れます。君の手で発進させよう!

7. 5. 4. 3. 2. 1.

8. 発射ボタンを押すとサンダーバード1号が上昇します。さらに、サウンドやポイスが再生されます。

9. プールの中からサンダーバード1号が現れます。君の手で発進させよう!

クレインズ博士のラボ

1. 手でロボットアームが可動します。

2. あーいいやあがある!

3. 面のボタンを押すといろんなポイスサウンドが鳴ります。

通信機器バンド

1. ボタンを押すとライトが光り、ポイスサウンドが鳴ります。

2. 通信機の背中にはクリップが付いています。衣服のベルトなどに付けて持ち運べます。

サンダーバード4号

1. 面の白線を待ち上げて、サンダーバード4号(別売り)を君の手で発進させよう!

2. 面の白線を待ち上げて、サンダーバード4号(別売り)を君の手で発進させよう!

サンダーバード2号

1. サンダーバード2号(別売り)を発射車のシャッターに向けて押し進めます。

2. 2号が面のボタンの上を通ると、シャッターが閉まります。同時にライトが光り、サウンドが鳴ります。

3. シャッターが開くと同時に発射用のヤシの木が倒れるように倒れます。

4. サンダーバード2号を発射位置まで進めましょう。

5. 面のレバーを引くと、カタパルトが持ち上がり、ライトが光りポイスサウンドが鳴ります。2号のウイングを手動で展開して、君の手で発進させよう!

警告 (けいこく)

保護者の方へ、必ずお読みください。

● 小部品があります。誤飲・誤嚥の危険がありますので、3才未満のお子様には絶対に与えないでください。● ボタン電池は飲み込むと危険です。お子様の手の届かないところに保管してください。万一飲み込んだ場合は、すぐに医師に相談してください。● ボタン電池の交換は、保護者の方が行ってください。

注意 (ちゅうい)

● 突っ込んだ部品があります。取り扱いには十分注意してください。● 電池を誤使用すると発熱・破裂・液漏れの恐れがあります。以下に注意してください。二次電池(充電式電池)は、絶対に使用しないでください。古い電池と新しい電池、いろいろな種類の電池を混ぜて使用しないでください。+(-) (プラスマイナス) を正しくセットしてください。遊んだ後は必ずスイッチを切り電池をはずしてください。ショートさせたり充電、分解、加熱、火のなかに入れたりしないでください。一方、電池から漏れた液が目に入った時はすぐに大量の水で洗い、医師に相談してください。皮膚や服に付いた時は水で洗ってください。発熱、破裂の危険があります。ボタン電池の保管・廃棄の際はテープなどを巻いて記録してください。廃棄するときは、自治体の廃棄物処理の指示に従ってください。● ぶつかけたり、振り回すなどの乱暴な遊びをしないでください。● 可動部のスキマには指などを入れてください。はさまれてケガをする恐れがあります。● プラスチック袋等を詰まらせないでください。窒息する恐れがあります。● 思わぬ事故の恐れがありますので、ご使用後は3才未満のお子様の手の届かない所に保管してください。

(使用上の注意) ○ご使用前に必ず説明書(本紙)をよくお読みください。また読み終わった後は必ず保管しておいてください。○各パーツは無理に曲げたり、引っ張ったりしないでください。○梱包材は、開封後はすぐに捨ててください。